

ร่าง

ประกาศสถาบันส่งเสริมความปลอดภัย อาชีวอนามัย และสภาพแวดล้อมในการทำงาน (องค์การมหาชน)
เรื่อง ประกวดราคาจ้างจัดทำโล่รางวัลและใบประกาศเกียรติคุณกิจกรรมการรณรงค์ลดสถิติอุบัติเหตุจาก
การทำงานให้เป็นศูนย์ (Zero Accident Campaign ๒๐๒๖) ประจำปีงบประมาณ ๒๕๖๙
ด้วยวิธีประกวดราคาอิเล็กทรอนิกส์ (e-bidding)

สถาบันส่งเสริมความปลอดภัย อาชีวอนามัย และสภาพแวดล้อมในการทำงาน (องค์การ
มหาชน) มีความประสงค์จะประกวดราคาจ้างจัดทำโล่รางวัลและใบประกาศเกียรติคุณกิจกรรมการรณรงค์ลด
สถิติอุบัติเหตุจากการทำงานให้เป็นศูนย์ (Zero Accident Campaign ๒๐๒๖) ประจำปีงบประมาณ ๒๕๖๙
ด้วยวิธีประกวดราคาอิเล็กทรอนิกส์ (e-bidding) โดยมีงบประมาณในการจ้างเป็นเงิน ๘๐๐,๐๐๐.๐๐ บาท
(แปดแสนบาทถ้วน) และราคากลางของงานจ้างในการประกวดราคาครั้งนี้ เป็นเงินทั้งสิ้น ๗๑๐,๔๘๐.๐๐
บาท (เจ็ดแสนหนึ่งหมื่นสี่ร้อยแปดสิบบาทถ้วน) ตามรายการ ดังนี้ (โดยกำหนดขอบ/ตาวนโหลดเอกสาร
เป็นระยะเวลา ๓ วันทำการ)

จ้างจัดทำโล่รางวัลและใบประกาศเกียรติคุณ	จำนวน	๑	งาน
กิจกรรมการรณรงค์ลดสถิติอุบัติเหตุจากการทำงาน ให้เป็นศูนย์ (Zero Accident Campaign ๒๐๒๖) ประจำปีงบประมาณ ๒๕๖๙ โดยวิธีประกวดราคา อิเล็กทรอนิกส์ (e-bidding)			

๑. ผู้ยื่นข้อเสนอต้องยื่นข้อเสนอจะต้องมีคุณสมบัติ ดังต่อไปนี้

๑.๑ มีความสามารถตามกฎหมาย

๑.๒ ไม่เป็นบุคคลล้มละลาย

๑.๓ ไม่อยู่ระหว่างเลิกกิจการ

๑.๔ ไม่เป็นบุคคลซึ่งอยู่ระหว่างถูกระงับการยื่นข้อเสนอหรือทำสัญญากับหน่วยงาน

ของรัฐไว้ชั่วคราว เนื่องจากเป็นผู้ที่ไม่ผ่านเกณฑ์การประเมินผลการปฏิบัติงานของผู้ประกอบการตามระเบียบ
ที่รัฐมนตรีว่าการกระทรวงการคลังกำหนดตามที่ประกาศเผยแพร่ในระบบเครือข่ายสารสนเทศของกรมบัญชี

กลาง

๑.๕ ไม่เป็นบุคคลซึ่งถูกระบุชื่อไว้ในบัญชีรายชื่อผู้ทำงานและได้แจ้งเวียนชื่อให้เป็นผู้ทำงานของหน่วยงานของรัฐในระบบเครือข่ายสารสนเทศของกรมบัญชีกลาง ซึ่งรวมถึงนิติบุคคลที่ผู้ทำงานเป็นหุ้นส่วนผู้จัดการ กรรมการผู้จัดการ ผู้บริหาร ผู้มีอำนาจในการดำเนินงานในกิจการของนิติบุคคลนั้นด้วย

๑.๖ มีคุณสมบัติและไม่มีลักษณะต้องห้ามตามที่คณะกรรมการนโยบายการจัดซื้อจัดจ้าง และการบริหารพัสดุภาครัฐกำหนดในราชกิจจานุเบกษา

๑.๗ เป็นนิติบุคคลผู้มีอาชีพรับจ้างงานที่ประกวดราคาอิเล็กทรอนิกส์ดังกล่าว

๑.๘ ไม่เป็นผู้มีผลประโยชน์ร่วมกันกับผู้ยื่นข้อเสนอรายอื่นที่เข้ายื่นข้อเสนอให้แก่ สสป ท. ณ วันประกาศประกวดราคาอิเล็กทรอนิกส์ หรือไม่เป็นผู้กระทำการอันเป็นการขัดขวาง การแข่งขันอย่างเป็นธรรมในการประกวดราคาอิเล็กทรอนิกส์ครั้งนี้

๑.๙ ไม่เป็นผู้ได้รับเอกสิทธิ์หรือความคุ้มกัน ซึ่งอาจปฏิเสธไม่ยอมขึ้นศาลไทย เว้นแต่รัฐบาล ของผู้ยื่นข้อเสนอได้มีคำสั่งให้สละเอกสิทธิ์และความคุ้มกันเช่นนั้น

๑.๑๐ ผู้ยื่นข้อเสนอที่ยื่นข้อเสนอในรูปแบบของ "กิจการร่วมค้า" ต้องมีคุณสมบัติดังนี้

(๑) การกำหนดสัดส่วนในการเข้าร่วมค้าของคู่สัญญา

กรณีที่ข้อตกลงฯ กำหนดให้ผู้เข้าร่วมค้ารายใดรายหนึ่งเป็นผู้เข้าร่วมค้าหลัก ข้อตกลงฯ จะต้องมีการกำหนดสัดส่วนหน้าที่ และความรับผิดชอบในปริมาณงาน สิ่งของ หรือมูลค่าตามสัญญาของผู้เข้าร่วมค้าหลักมากกว่าผู้เข้าร่วมค้ารายอื่นทุกราย

(๒) กรณีที่ข้อตกลงฯ กำหนดให้ผู้เข้าร่วมค้ารายใดรายหนึ่งเป็นผู้เข้าร่วมค้าหลัก กิจการร่วมค่านั้นต้องใช้ผลงานของผู้เข้าร่วมค้าหลักรายเดียวเป็นผลงานของกิจการร่วมค้าที่ยื่นข้อเสนอ

สำหรับข้อตกลงฯ ที่ไม่ได้กำหนดให้ผู้เข้าร่วมค้ารายใดเป็นผู้เข้าร่วมค้าหลัก ผู้เข้าร่วมค้าทุกรายจะต้องมีคุณสมบัติครบถ้วนตามเงื่อนไขที่กำหนดไว้ในเอกสารเชิญชวน

(๓) การยื่นข้อเสนอของกิจการร่วมค้า

(๓.๑) กรณีที่ข้อตกลงฯ กำหนดให้มีการมอบหมายผู้เข้าร่วมค้ารายใดรายหนึ่งเป็นผู้ยื่นข้อเสนอ ในนามกิจการร่วมค้า การยื่นข้อเสนอดังกล่าวไม่ต้องมีหนังสือมอบอำนาจ

สำหรับข้อตกลงฯ ที่ไม่ได้กำหนดให้ผู้เข้าร่วมค้ารายใดเป็นผู้ยื่นข้อเสนอ ผู้เข้าร่วมค้าทุกรายจะต้องลงลายมือชื่อในหนังสือมอบอำนาจให้ผู้เข้าร่วมค้ารายใดรายหนึ่งเป็นผู้ยื่นข้อเสนอในนามกิจการร่วมค้า

(๓.๒) การยื่นข้อเสนอด้วยวิธีประกวดราคาอิเล็กทรอนิกส์ (e - bidding) ให้ผู้เข้าร่วมค้าที่ได้รับมอบหมายหรือมอบอำนาจตามข้อ (๓.๑) ดำเนินการซื้อเอกสารประกวดราคาอิเล็กทรอนิกส์ กรณีที่มีการจำหน่ายเอกสารซื้อหรือจ้าง

๑.๑๑ ผู้ยื่นข้อเสนอต้องลงทะเบียนที่มีข้อมูลถูกต้องครบถ้วนในระบบจัดซื้อจัดจ้างภาครัฐด้วยอิเล็กทรอนิกส์ (Electronic Government Procurement : e-GP) ของกรมบัญชีกลาง

๑.๑๒ ผู้ยื่นข้อเสนอต้องมีมูลค่าสุทธิของกิจการ เป็นไปตามหนังสือคณะกรรมการ

วินิจฉัยปัญหาการจัดซื้อจัดจ้างและการบริหารพัสดุภาครัฐ ด่วนที่สุด ที่ กค(กวจ) ที่ ๐๔๐๕.๒/ว๑๒๔ ลงวันที่ ๑ มีนาคม ๒๕๖๖ ดังนี้

๑. กรณีผู้ยื่นข้อเสนอเป็นนิติบุคคลที่จัดตั้งขึ้นตามกฎหมายไทยหรือต่างประเทศ ซึ่งได้จดทะเบียนเกินกว่า ๑ ปี ต้องมีมูลค่าสุทธิของกิจการ จากผลต่างระหว่างสินทรัพย์สุทธิหักด้วยหนี้สินสุทธิ ที่ปรากฏในงบแสดงฐานะการเงินที่มีการตรวจรับรองแล้ว ซึ่งจะต้องแสดงค่าเป็นบวก ๑ ปีสุดท้ายก่อนวันยื่น ข้อเสนอ งบแสดงฐานะการเงิน ๑ ปีสุดท้ายก่อนวันยื่นข้อเสนอ หมายถึง งบแสดงฐานะการเงินย้อนไปก่อนวันที่หน่วยงานของรัฐกำหนดให้เป็นวันยื่นข้อเสนอ ๑ ปีปฏิทิน เว้นแต่กรณีนิติบุคคลที่จัดตั้งขึ้นตามกฎหมายไทย หากวันยื่นข้อเสนอเป็นช่วงระยะเวลาที่กรมพัฒนาธุรกิจการค้ากำหนดให้นิติบุคคลยื่นงบแสดงฐานะการเงินกับ กรมพัฒนาธุรกิจการค้า ซึ่งจะอยู่ในช่วงเดือนมกราคม - เดือนพฤษภาคม ของทุกปี โดยนิติบุคคลที่เป็นผู้ยื่น ข้อเสนอ นั้นยังอยู่ในช่วงของการยื่นงบแสดงฐานะการเงินกับกรมพัฒนาธุรกิจการค้า คือ ช่วงเดือนมกราคม - เดือนพฤษภาคม กรณีนี้ให้สามารถยื่นงบแสดงฐานะการเงินย้อนไปอีก ๑ ปี ได้

๒. กรณีผู้ยื่นข้อเสนอเป็นนิติบุคคลที่จัดตั้งขึ้นตามกฎหมายไทย ซึ่งยังไม่มีการ รายงานงบแสดงฐานะการเงินกับกรมพัฒนาธุรกิจการค้า หรือกรณีผู้ยื่นข้อเสนอเป็นนิติบุคคลที่จัดตั้งขึ้นตาม กฎหมายต่างประเทศซึ่งยังไม่มีการรายงานงบแสดงฐานะการเงิน ให้พิจารณาการกำหนดมูลค่าของ ทุนจดทะเบียน โดยผู้ยื่นข้อเสนอจะต้องมีทุนจดทะเบียนที่เรียกชำระมูลค่าหุ้นแล้ว ณ วันที่ยื่นข้อเสนอ

๓. สำหรับการจัดซื้อจัดจ้างครั้งหนึ่งที่มีวงเงินเกิน ๕๐๐,๐๐๐ บาทขึ้นไป กรณีผู้ ยื่นข้อเสนอเป็นบุคคลธรรมดา ให้พิจารณาจากหนังสือรับรองบัญชีเงินฝากไม่เกิน ๙๐ วันก่อนวันยื่นข้อเสนอ โดยต้องมีเงินฝากคงเหลือในบัญชีธนาคารเป็นมูลค่า ๑ ใน ๔ ของมูลค่างบประมาณของโครงการหรือรายการที่ ยื่นข้อเสนอในแต่ละครั้ง และหากเป็นผู้ชนะการจัดซื้อจัดจ้างหรือเป็นผู้ได้รับการคัดเลือกจะต้องแสดงหนังสือ รับรองบัญชีเงินฝากที่มีมูลค่าดังกล่าวอีกครั้งหนึ่งในวันลงนามในสัญญา

๔. กรณีที่ผู้ยื่นข้อเสนอไม่มีมูลค่าสุทธิของกิจการหรือทุนจดทะเบียน หรือมีแต่ไม่ เพียงพอที่จะเข้ายื่นข้อเสนอ สามารถดำเนินการได้ดังนี้

(๑) กรณีผู้ยื่นข้อเสนอเป็นนิติบุคคลที่จัดตั้งขึ้นตามกฎหมายไทย หรือ บุคคลธรรมดาที่ถือสัญชาติไทย ผู้ยื่นข้อเสนอสามารถขอวงเงินสินเชื่อ โดยต้องมีวงเงินสินเชื่อ ๑ ใน ๔ ของ มูลค่างบประมาณของโครงการหรือรายการที่ยื่นข้อเสนอในแต่ละครั้ง จะเป็นสินเชื่อที่ธนาคารภายในประเทศ หรือบริษัทเงินทุนหรือบริษัทเงินทุนหลักทรัพย์ที่ได้รับอนุญาตให้ประกอบกิจการเงินทุนเพื่อการพาณิชย์ และ ประกอบธุรกิจค้าประกันตามประกาศของธนาคารแห่งประเทศไทย ตามรายชื่อบริษัทเงินทุนที่ธนาคารแห่ง ประเทศไทยแจ้งเวียนให้ทราบ โดยพิจารณาจากยอดเงินรวมของวงเงินสินเชื่อที่สำนักงานใหญ่รับรอง หรือที่ สำนักงานสาขารับรอง (กรณีได้รับมอบอำนาจจากสำนักงานใหญ่) ซึ่งออกให้แก่ผู้ยื่นข้อเสนอ นับถึงวันยื่นขอ เสนอไม่เกิน ๙๐ วัน

(๒) กรณีผู้ยื่นข้อเสนอเป็นนิติบุคคลที่จัดตั้งขึ้นตามกฎหมายต่างประเทศ หรือ บุคคลธรรมดาที่มีได้ถือสัญชาติไทย ผู้ยื่นข้อเสนอสามารถขอวงเงินสินเชื่อ โดยต้องมีวงเงินสินเชื่อ ๑ ใน ๔ ของ มูลค่างบประมาณของโครงการหรือรายการที่ยื่นข้อเสนอในแต่ละครั้ง จะเป็นสินเชื่อที่ธนาคารภายในประเทศ

หรือบริษัทเงินทุนหรือบริษัทเงินทุนหลักทรัพย์ที่ได้รับอนุญาตให้ประกอบกิจการเงินทุนเพื่อการพาณิชย์ และประกอบธุรกิจค้าประกันตามประกาศของธนาคารแห่งประเทศไทย ตามรายชื่อบริษัทเงินทุนที่ธนาคารแห่งประเทศไทยแจ้งเวียนให้ทราบ หรือเป็นสินเชื่อที่ธนาคารต่างประเทศหรือบริษัทเงินทุนหลักทรัพย์ที่ได้รับอนุญาตให้ประกอบกิจการเงินทุนเพื่อการพาณิชย์และประกอบธุรกิจค้าประกันตามประกาศของธนาคารกลางต่างประเทศนั้น ตามรายชื่อบริษัทที่ธนาคารกลางต่างประเทศนั้นแจ้งเวียนให้ทราบ โดยพิจารณาจากยอดเงินรวมของวงเงินสินเชื่อที่สำนักงานใหญ่รับรอง หรือที่สำนักงานสาขารับรอง (กรณีได้รับมอบอำนาจจากสำนักงานใหญ่) ซึ่งออกให้แก่ผู้ยื่นข้อเสนอ นับถึงวันยื่นข้อเสนอไม่เกิน ๙๐ วัน

๕. กรณีผู้ยื่นข้อเสนอเป็นนิติบุคคลที่จัดตั้งขึ้นตามกฎหมายต่างประเทศ หรือบุคคลธรรมดาที่มีได้ถือสัญชาติไทยตามข้อ ๒ ข้อ ๓ และข้อ ๔ (๒) มูลค่าจะต้องเป็นไปตามอัตราแลกเปลี่ยนเงินตราตามประกาศที่ธนาคารแห่งประเทศไทยกำหนด ในช่วงระหว่างวันที่เผยแพร่ประกาศและเอกสารประกวดราคาในระบบจัดซื้อจัดจ้างภาครัฐด้วยอิเล็กทรอนิกส์ (e - GP) จนถึงวันเสนอราคา

ทั้งนี้ ผู้ยื่นข้อเสนอจะต้องยื่นเอกสารที่แสดงให้เห็นถึงข้อมูลเกี่ยวกับมูลค่าสุทธิของกิจการแล้วแต่กรณี ประกอบกับเอกสารดังกล่าวจะต้องผ่านการรับรองตามระเบียบกระทรวงการต่างประเทศว่าด้วยการรับรองเอกสาร พ.ศ. ๒๕๓๙ และที่แก้ไขเพิ่มเติม กำหนด โดยจะต้องยื่นเอกสารดังกล่าวในวันยื่นข้อเสนอ หากผู้ยื่นข้อเสนอไม่ได้มีการยื่นเอกสารดังกล่าวมาพร้อมกับการยื่นข้อเสนอให้ถือว่าผู้ยื่นข้อเสนอรายนั้นยื่นเอกสารไม่ครบถ้วนตามเงื่อนไขที่กำหนดไว้ในเอกสารประกวดราคา

๖. กรณีตาม ข้อ ๑ - ข้อ ๕ ไม่ใช่บังคับกรณีดังต่อไปนี้

(๖.๑) กรณีที่ผู้ยื่นข้อเสนอเป็นหน่วยงานของรัฐภายในประเทศ

(๖.๒) นิติบุคคลที่จัดตั้งขึ้นตามกฎหมายไทยที่อยู่ระหว่างการฟื้นฟูกิจการตามพระราชบัญญัติล้มละลาย พ.ศ. ๒๕๔๓ และที่แก้ไขเพิ่มเติม

(๖.๓) งานจ้างก่อสร้างที่กรมบัญชีกลางได้ขึ้นทะเบียนผู้ประกอบการงานก่อสร้างแล้ว และงานจ้างก่อสร้างที่หน่วยงานของรัฐที่ได้มีการจัดทำบัญชีผู้ประกอบการงานก่อสร้างที่มีคุณสมบัติเบื้องต้นไว้แล้วก่อนวันที่พระราชบัญญัติการจัดซื้อจัดจ้างฯ มีผลใช้บังคับ

(๖.๔) การจัดซื้อจัดจ้างตามมาตรา ๕๖ วรรคหนึ่ง (๒) (ข) และ (ค) แห่งพระราชบัญญัติการจัดซื้อจัดจ้างฯ

(๖.๕) การซื้อสังหาริมทรัพย์และการเช่าสังหาริมทรัพย์

(๖.๖) กรณีงานจ้างบริการหรืองานจ้างเหมาบริการกับบุคคลธรรมดา เช่น จ้างพนักงานขับรถ ครูชาวต่างชาติ พนักงานเก็บขยะ พนักงานบันทึกข้อมูล เป็นต้น

๑.๑๓ ผู้ยื่นข้อเสนอต้องมีผลงานประเภทเดียวกันกับงานจ้างดังกล่าว มีผลงานย้อนหลังไม่เกิน ๓ ปี (นับถึงวันที่ยื่นข้อเสนอ) อย่างน้อยจำนวน ๑ ผลงาน โดยมีมูลค่าในสัญญาเดียวกันไม่น้อยกว่า ๓๐๐,๐๐๐ บาท (สามแสนบาทถ้วน) และเป็นสัญญาที่แล้วเสร็จ ซึ่งส่งมอบงานและตรวจรับเรียบร้อยแล้ว โดยจะต้องยื่นหลักฐานสำเนาหนังสือรับรองผลงานและสำเนาสัญญาพร้อมรับรองสำเนาถูกต้องในวันที่ยื่นเสนอราคา

ผู้ยื่นข้อเสนอต้องยื่นข้อเสนอและเสนอราคาทางระบบจัดซื้อจัดจ้างภาครัฐด้วยอิเล็กทรอนิกส์
ในวันที่ ระหว่างเวลา น. ถึง น. (โดยจะกำหนดให้ดาวน์โหลดเอกสาร/ยื่นข้อเสนอ เป็นระยะ
เวลา ๓ วันทำการ) ซึ่งสามารถจัดเตรียมเอกสารข้อเสนอได้ตั้งแต่วันที่ประกาศจนถึงวันเสนอราคา

ผู้ยื่นข้อเสนอสามารถจัดเตรียมเอกสารข้อเสนอได้ตั้งแต่วันที่ประกาศจนถึงวันเสนอราคา

ผู้สนใจสามารถดูรายละเอียดและดาวน์โหลดเอกสารประกวดราคาอิเล็กทรอนิกส์เลขที่ ลง
วันที่ กุมภาพันธ์ พ.ศ. ๒๕๖๙ ผ่านทางระบบจัดซื้อจัดจ้างภาครัฐด้วยอิเล็กทรอนิกส์ ได้ตั้งแต่วันที่
ประกาศจนถึงวันเสนอราคา ได้ที่เว็บไซต์ www.tosh.or.th หรือ www.gprocurement.go.th หรือสอบถาม
ทางโทรศัพท์หมายเลข ๑ ๒๔๔๘ ๙๑๑๑ ต่อ ๑๐๓ หรือ ๒๐๙ ในวันและเวลาราชการ

ผู้สนใจต้องการทราบรายละเอียดเพิ่มเติมเกี่ยวกับสถานที่หรือรายรายละเอียดขอบเขตของ
งานทั้งโครงการ โปรดสอบถามมายังสถาบันส่งเสริมความปลอดภัย อาชีวอนามัย และสภาพแวดล้อมในการ
ทำงาน (องค์การมหาชน) ผ่านทางไปรษณีย์อิเล็กทรอนิกส์ saraban@tosh.or.th หรือช่องทางตามที่กรมบัญชี
กลางกำหนดภายในวันที่.....โดยสถาบันส่งเสริมความปลอดภัย อาชีวอนามัย และสภาพ
แวดล้อมในการทำงาน (องค์การมหาชน) จะชี้แจงรายละเอียดดังกล่าวผ่านทางเว็บไซต์ www.tosh.or.th
และ www.gprocurement.go.th ในวันที่.....

ประกาศ ณ วันที่ กุมภาพันธ์ พ.ศ. ๒๕๖๙

(นายันทชัย ปัญญาสุรฤทธิ์)

ผู้อำนวยการสถาบันส่งเสริมความปลอดภัย
อาชีวอนามัย และสภาพแวดล้อมในการทำงาน

หมายเหตุ ผู้ประกอบการสามารถจัดเตรียมเอกสารประกอบการเสนอราคา (เอกสาร
ส่วนที่ ๑ และเอกสารส่วนที่ ๒) ในระบบ e-GP ได้ตั้งแต่วันที่ขอรับเอกสารจนถึงวันเสนอ
ราคา

สสพท. กำหนดให้มีการรับฟังความคิดเห็นต่อร่างขอบเขตงาน พร้อม

ร่างประกาศและร่างเอกสารประกวดราคาจ้างจัดทำโล่รางวัลและใบประกาศเกียรติคุณ
กิจกรรมการรณรงค์ลดสถิติอุบัติเหตุจากการทำงานให้เป็นศูนย์ (Zero Accident
Campaign ๒๐๒๖) ประจำปีงบประมาณ ๒๕๖๙ ด้วยวิธีประกวดราคาอิเล็กทรอนิกส์
(e-bidding) ระหว่างวันที่ ๑๑ - ๑๓ กุมภาพันธ์ ๒๕๖๙ (๓ วันทำการ) ผู้ต้องการเสนอ
ความคิดเห็นสามารถทำหนังสือเสนอความคิดเห็นส่งมาที่ สสพท. หรือทำจดหมาย
ไปรษณีย์อิเล็กทรอนิกส์ส่งความคิดเห็นผ่านทางอีเมลล์ sasiprapa.p@tosh.or.th
ภายในวันที่ ๑๓ กุมภาพันธ์ ๒๕๖๙ ภายในเวลา ๑๖.๓๐ น.

สำเนาถูกต้อง

มานิชญ์ เหล็กดำรง

(นายมานิชญ์ เหล็กดำรง)

ผู้อำนวยการสำนักบริหารกลาง

ประกาศขึ้นเว็บวันที่ ๑๐ กุมภาพันธ์ ๒๕๖๙

โดย นายมานิชญ์ เหล็กดำรง ผู้อำนวยการ

สำนักบริหารกลาง

ร่าง

เอกสารประกวดราคาจ้างด้วยวิธีประกวดราคาอิเล็กทรอนิกส์ (e-bidding)

เลขที่

การจ้างจัดทำโลกรางวัลและใบประกาศเกียรติคุณกิจกรรมการรณรงค์ลดสถิติอุบัติเหตุจากการทำงานให้เป็นศูนย์ (Zero Accident Campaign ๒๐๒๖) ประจำปีงบประมาณ ๒๕๖๙
ตามประกาศ สถาบันส่งเสริมความปลอดภัย อาชีวอนามัย และสภาพแวดล้อมในการทำงาน (องค์การมหาชน)

ลงวันที่ กุมภาพันธ์ ๒๕๖๙

สถาบันส่งเสริมความปลอดภัย อาชีวอนามัย และสภาพแวดล้อมในการทำงาน (องค์การมหาชน) ซึ่งต่อไปนี้จะเรียกว่า "สสปท." มีความประสงค์จะ ประกวดราคาจ้างจัดทำโลกรางวัลและใบประกาศเกียรติคุณกิจกรรมการรณรงค์ลดสถิติอุบัติเหตุจากการทำงานให้เป็นศูนย์ (Zero Accident Campaign ๒๐๒๖) ประจำปีงบประมาณ ๒๕๖๙ ด้วยวิธีประกวดราคาอิเล็กทรอนิกส์ (e-bidding) ตามรายการ ดังนี้

จ้างจัดทำโลกรางวัลและใบประกาศ	จำนวน	๑	งาน
เกียรติคุณกิจกรรมการรณรงค์ลดสถิติอุบัติเหตุจากการทำงานให้เป็นศูนย์ (Zero Accident Campaign ๒๐๒๖) ประจำปีงบประมาณ ๒๕๖๙ โดยวิธีประกวดราคาอิเล็กทรอนิกส์ (e-bidding)			

๑. เอกสารแนบท้ายเอกสารประกวดราคาอิเล็กทรอนิกส์

๑.๑ ร่างรายละเอียดและขอบเขตของงานทั้งโครงการ (Terms of Reference :

TOR)

๑.๒ แบบใบเสนอราคาที่กำหนดไว้ในระบบจัดซื้อจัดจ้างภาครัฐด้วยอิเล็กทรอนิกส์

๑.๓ แบบสัญญาจ้างทำของ

๑.๔ แบบหนังสือคำประกัน

(๑) หลักประกันสัญญา

๑.๕ บทนิยาม

(๑) ผู้ที่มีผลประโยชน์ร่วมกัน

- (๒) การขัดขวางการแข่งขันอย่างเป็นธรรม
- ๑.๖ แบบบัญชีเอกสารที่กำหนดไว้ในระบบจัดซื้อจัดจ้างภาครัฐด้วยอิเล็กทรอนิกส์
 - (๑) บัญชีเอกสารส่วนที่ ๑
 - (๒) บัญชีเอกสารส่วนที่ ๒
- ๑.๗ แผนการทำงาน

๒. คุณสมบัติของผู้ยื่นข้อเสนอ

- ๒.๑ มีความสามารถตามกฎหมาย
- ๒.๒ ไม่เป็นบุคคลล้มละลาย
- ๒.๓ ไม่อยู่ระหว่างเลิกกิจการ
- ๒.๔ ไม่เป็นบุคคลซึ่งอยู่ระหว่างถูกระงับการยื่นข้อเสนอหรือทำสัญญากับหน่วยงานของรัฐไว้ชั่วคราว เนื่องจากเป็นผู้ที่ไม่ผ่านเกณฑ์การประเมินผลการปฏิบัติงานของผู้ประกอบการตามระเบียบที่รัฐมนตรีว่าการกระทรวงการคลังกำหนดตามที่ประกาศเผยแพร่ในระบบเครือข่ายสารสนเทศของกรมบัญชีกลาง
- ๒.๕ ไม่เป็นบุคคลซึ่งถูกระงับชื่อไว้ในบัญชีรายชื่อผู้ทำงานและได้แจ้งเวียนชื่อให้เป็นผู้ทำงานของหน่วยงานของรัฐในระบบเครือข่ายสารสนเทศของกรมบัญชีกลาง ซึ่งรวมถึงนิติบุคคลที่ผู้ทำงานเป็นหุ้นส่วนผู้จัดการ กรรมการผู้จัดการ ผู้บริหาร ผู้มีอำนาจในการดำเนินงานในกิจการของนิติบุคคลนั้นด้วย
- ๒.๖ มีคุณสมบัติและไม่มีลักษณะต้องห้ามตามที่คณะกรรมการนโยบายการจัดซื้อจัดจ้าง และการบริหารพัสดุภาครัฐกำหนดในราชกิจจานุเบกษา
- ๒.๗ เป็นนิติบุคคลผู้มีอาชีพรับจ้างงานที่ประกวดราคาอิเล็กทรอนิกส์ดังกล่าว
- ๒.๘ ไม่เป็นผู้มีผลประโยชน์ร่วมกันกับผู้ยื่นข้อเสนอรายอื่นที่เข้ายื่นข้อเสนอให้แก่ สสปท. ณ วันประกาศประกวดราคาอิเล็กทรอนิกส์ หรือไม่เป็นผู้กระทำการอันเป็นการขัดขวาง การแข่งขันอย่างเป็นธรรมในการประกวดราคาอิเล็กทรอนิกส์ครั้งนี้
- ๒.๙ ไม่เป็นผู้ได้รับเอกสิทธิ์หรือความคุ้มกัน ซึ่งอาจปฏิเสธไม่ยอมขึ้นศาลไทย เว้นแต่รัฐบาลของผู้ยื่นข้อเสนอได้มีคำสั่งให้สละเอกสิทธิ์และความคุ้มกันเช่นนั้น
- ๒.๑๐ ผู้ยื่นข้อเสนอที่ยื่นข้อเสนอในรูปแบบของ "กิจการร่วมค้า" ต้องมีคุณสมบัติดังนี้
 - (๑) การกำหนดสัดส่วนในการเข้าร่วมค้าของคู่สัญญา
กรณีที่ข้อตกลงฯ กำหนดให้ผู้เข้าร่วมค้ารายใดรายหนึ่งเป็นผู้เข้าร่วมค้าหลัก ข้อตกลงฯ จะต้องมีการกำหนดสัดส่วนหน้าที่ และความรับผิดชอบในปริมาณงาน สิ่งของ หรือมูลค่าตามสัญญาของผู้เข้าร่วมค้าหลักมากกว่าผู้เข้าร่วมค้ารายอื่นทุกราย
 - (๒) กรณีที่ข้อตกลงฯ กำหนดให้ผู้เข้าร่วมค้ารายใดรายหนึ่งเป็นผู้เข้าร่วมค้าหลัก กิจการร่วมค่านั้นต้องใช้ผลงานของผู้เข้าร่วมค้าหลักรายเดียวเป็นผลงานของกิจการร่วมค้าที่ยื่นข้อเสนอ สำหรับข้อตกลงฯ ที่ไม่ได้กำหนดให้ผู้เข้าร่วมค้ารายใดเป็นผู้เข้าร่วมค้าหลัก ผู้

เข้าร่วมค้าทุกรายจะต้องมีคุณสมบัติครบถ้วนตามเงื่อนไขที่กำหนดไว้ในเอกสารเชิญชวน

(๓) การยื่นข้อเสนอของกิจการร่วมค้า

(๓.๑) กรณีที่ข้อตกลงฯ กำหนดให้มีการมอบหมายผู้เข้าร่วมค้ารายใดรายหนึ่งเป็นผู้ยื่นข้อเสนอ ในนามกิจการร่วมค้า การยื่นข้อเสนอดังกล่าวต้องมีหนังสือมอบอำนาจ

สำหรับผู้ยื่นข้อเสนอ ที่ไม่ได้กำหนดให้ผู้เข้าร่วมค้ารายใดเป็นผู้ยื่นข้อเสนอ ผู้เข้าร่วมค้าทุกรายจะต้องลงลายมือชื่อในหนังสือมอบอำนาจให้ผู้เข้าร่วมค้ารายใดรายหนึ่งเป็นผู้ยื่นข้อเสนอในนามกิจการร่วมค้า

(๓.๒) การยื่นข้อเสนอด้วยวิธีประกวดราคาอิเล็กทรอนิกส์ (e - bidding) ให้ผู้เข้าร่วมค้าที่ได้รับมอบหมายหรือมอบอำนาจตามข้อ (๓.๑) ดำเนินการซื้อเอกสารประกวดราคาอิเล็กทรอนิกส์ กรณีที่มีการจำหน่ายเอกสารซื้อหรือจ้าง

๒.๑๑ ผู้ยื่นข้อเสนอต้องลงทะเบียนที่มีข้อมูลถูกต้องครบถ้วนในระบบจัดซื้อจัดจ้างภาครัฐด้วยอิเล็กทรอนิกส์ (Electronic Government Procurement : e-GP) ของกรมบัญชีกลาง

๒.๑๒ ผู้ยื่นข้อเสนอต้องมีมูลค่าสุทธิของกิจการ เป็นไปตามหนังสือคณะกรรมการวินิจฉัยปัญหาการจัดซื้อจัดจ้างและการบริหารพัสดุภาครัฐ ด่วนที่สุด ที่ กค(กวจ) ที่ ๐๔๐๕.๒/ว๑๒๔ ลงวันที่ ๑ มีนาคม ๒๕๖๖ ดังนี้

๑. กรณีผู้ยื่นข้อเสนอเป็นนิติบุคคลที่จัดตั้งขึ้นตามกฎหมายไทยหรือต่างประเทศ ซึ่งได้จดทะเบียนเกินกว่า ๑ ปี ต้องมีมูลค่าสุทธิของกิจการ จากผลต่างระหว่างสินทรัพย์สุทธิหักด้วยหนี้สินสุทธิที่ปรากฏในงบแสดงฐานะการเงินที่มีการตรวจรับรองแล้ว ซึ่งจะต้องแสดงค่าเป็นบวก ๑ ปีสุดท้ายก่อนวันยื่นข้อเสนอ งบแสดงฐานะการเงิน ๑ ปีสุดท้ายก่อนวันยื่นข้อเสนอ หมายถึง งบแสดงฐานะการเงินย้อนไปก่อนวันที่หน่วยงานของรัฐกำหนดให้เป็นวันยื่นข้อเสนอ ๑ ปีปฏิทิน เว้นแต่กรณีนิติบุคคลที่จัดตั้งขึ้นตามกฎหมายไทย หากวันยื่นข้อเสนอเป็นช่วงระยะเวลาที่กรมพัฒนาธุรกิจการค้ากำหนดให้นิติบุคคลยื่นงบแสดงฐานะการเงินกับกรมพัฒนาธุรกิจการค้า ซึ่งจะอยู่ในช่วงเดือนมกราคม - เดือนพฤษภาคม ของทุกปี โดยนิติบุคคลที่เป็นผู้ยื่นข้อเสนอ นั้นยังอยู่ในช่วงของการยื่นงบแสดงฐานะการเงินกับกรมพัฒนาธุรกิจการค้า คือ ช่วงเดือนมกราคม - เดือนพฤษภาคม กรณีนี้ให้สามารถยื่นงบแสดงฐานะการเงินย้อนไปอีก ๑ ปี ได้

๒. กรณีผู้ยื่นข้อเสนอเป็นนิติบุคคลที่จัดตั้งขึ้นตามกฎหมายไทย ซึ่งยังไม่มีกรณารายงานงบแสดงฐานะการเงินกับกรมพัฒนาธุรกิจการค้า หรือกรณีผู้ยื่นข้อเสนอเป็นนิติบุคคลที่จัดตั้งขึ้นตามกฎหมายต่างประเทศซึ่งยังไม่มีกรณารายงานงบแสดงฐานะการเงิน ให้พิจารณาการกำหนดมูลค่าของทุนจดทะเบียน โดยผู้ยื่นข้อเสนอจะต้องมีทุนจดทะเบียนที่เรียกชำระมูลค่าหุ้นแล้ว ณ วันที่ยื่นข้อเสนอ

๓. สำหรับการจัดซื้อจัดจ้างครั้งหนึ่งที่มีวงเงินเกิน ๕๐๐,๐๐๐ บาทขึ้นไป กรณีผู้ยื่นข้อเสนอเป็นบุคคลธรรมดา ให้พิจารณาจากหนังสือรับรองบัญชีเงินฝากไม่เกิน ๙๐ วันก่อนวันยื่นข้อเสนอ โดยต้องมีเงินฝากคงเหลือในบัญชีธนาคารเป็นมูลค่า ๑ ใน ๔ ของมูลค่างบประมาณของโครงการหรือรายการที่ผู้ยื่นข้อเสนอในแต่ละครั้ง และหากเป็นผู้ชนะการจัดซื้อจัดจ้างหรือเป็นผู้ได้รับการคัดเลือกจะต้องแสดงหนังสือรับรองบัญชีเงินฝากที่มีมูลค่าดังกล่าวอีกครั้งหนึ่งในวันลงนามในสัญญา

๔. กรณีที่ผู้ยื่นข้อเสนอไม่มีมูลค่าสุทธิของกิจการหรือทุนจดทะเบียน หรือมีแต่ไม่เพียงพอที่จะเข้ายื่นข้อเสนอ สามารถดำเนินการได้ดังนี้

(๑) กรณีผู้ยื่นข้อเสนอเป็นนิติบุคคลที่จัดตั้งขึ้นตามกฎหมายไทย หรือ บุคคลธรรมดาที่ถือสัญชาติไทย ผู้ยื่นข้อเสนอสามารถขอวงเงินสินเชื่อ โดยต้องมีวงเงินสินเชื่อ ๑ ใน ๔ ของ มูลค่างบประมาณของโครงการหรือรายการที่ยื่นข้อเสนอในแต่ละครั้ง จะเป็นสินเชื่อที่ธนาคารภายในประเทศ หรือบริษัทเงินทุนหรือบริษัทเงินทุนหลักทรัพย์ที่ได้รับอนุญาตให้ประกอบกิจการเงินทุนเพื่อการพาณิชย์ และ ประกอบธุรกิจค้าประกันตามประกาศของธนาคารแห่งประเทศไทย ตามรายชื่อบริษัทเงินทุนที่ธนาคารแห่งประเทศไทยแจ้งเวียนให้ทราบ โดยพิจารณาจากยอดเงินรวมของวงเงินสินเชื่อที่สำนักงานใหญ่รับรอง หรือที่ สำนักงานสาขารับรอง (กรณีได้รับมอบอำนาจจากสำนักงานใหญ่) ซึ่งออกให้แก่ผู้ยื่นข้อเสนอ นับถึงวันยื่นข้อเสนอไม่เกิน ๙๐ วัน

(๒) กรณีผู้ยื่นข้อเสนอเป็นนิติบุคคลที่จัดตั้งขึ้นตามกฎหมายต่างประเทศ หรือ บุคคลธรรมดาที่มีได้ถือสัญชาติไทย ผู้ยื่นข้อเสนอสามารถขอวงเงินสินเชื่อ โดยต้องมีวงเงินสินเชื่อ ๑ ใน ๔ ของ มูลค่างบประมาณของโครงการหรือรายการที่ยื่นข้อเสนอในแต่ละครั้ง จะเป็นสินเชื่อที่ธนาคารภายในประเทศ หรือบริษัทเงินทุนหรือบริษัทเงินทุนหลักทรัพย์ที่ได้รับอนุญาตให้ประกอบกิจการเงินทุนเพื่อการพาณิชย์ และ ประกอบธุรกิจค้าประกันตามประกาศของธนาคารแห่งประเทศไทย ตามรายชื่อบริษัทเงินทุนที่ธนาคาร แห่ง ประเทศไทยแจ้งเวียนให้ทราบ หรือเป็นสินเชื่อที่ธนาคารต่างประเทศหรือบริษัทเงินทุนหลักทรัพย์ที่ได้รับ อนุญาตให้ประกอบกิจการเงินทุนเพื่อการพาณิชย์และประกอบธุรกิจค้าประกันตามประกาศของธนาคารกลาง ต่างประเทศนั้น ตามรายชื่อบริษัทที่ธนาคารกลางต่างประเทศนั้นแจ้งเวียนให้ทราบ โดยพิจารณาจากยอดเงิน รวมของวงเงินสินเชื่อที่สำนักงานใหญ่รับรอง หรือที่สำนักงานสาขารับรอง (กรณีได้รับมอบอำนาจจากสำนั กงานใหญ่) ซึ่งออกให้แก่ผู้ยื่นข้อเสนอ นับถึงวันยื่นข้อเสนอไม่เกิน ๙๐ วัน

๕. กรณีผู้ยื่นข้อเสนอเป็นนิติบุคคลที่จัดตั้งขึ้นตามกฎหมายต่างประเทศ หรือ บุคคลธรรมดาที่มีได้ถือสัญชาติไทยตามข้อ ๒ ข้อ ๓ และข้อ ๔ (๒) มูลค่าจะต้องเป็นไปตามอัตราแลกเปลี่ยน เงินตราตามประกาศที่ธนาคารแห่งประเทศไทยกำหนด ในช่วงระหว่างวันที่เผยแพร่ประกาศและเอกสาร ประกวดราคาในระบบจัดซื้อจัดจ้างภาครัฐด้วยอิเล็กทรอนิกส์ (e - GP) จนถึงวันเสนอราคา

ทั้งนี้ ผู้ยื่นข้อเสนอจะต้องยื่นเอกสารที่แสดงให้เห็นถึงข้อมูลเกี่ยวกับมูลค่าสุทธิ ของกิจการแล้วแต่กรณี ประกอบกับเอกสารดังกล่าวจะต้องผ่านการรับรองตามระเบียบกระทรวง การต่างประเทศว่าด้วยการรับรองเอกสาร พ.ศ. ๒๕๓๙ และที่แก้ไขเพิ่มเติม กำหนด โดยจะต้องยื่นเอกสารดัง กล่าวในวันยื่นข้อเสนอ หากผู้ยื่นข้อเสนอไม่ได้มีการยื่นเอกสารดังกล่าวมาพร้อมกับการยื่นข้อเสนอให้ถือว่าผู้ยื่น ข้อเสนอรายนั้นยื่นเอกสารไม่ครบถ้วนตามเงื่อนไขที่กำหนดไว้ในเอกสารประกวดราคา

๖. กรณีตาม ข้อ ๑ - ข้อ ๕ ไม่ใช่บังคับกรณีดังต่อไปนี้

(๖.๑) กรณีที่ผู้ยื่นข้อเสนอเป็นหน่วยงานของรัฐภายในประเทศ

(๖.๒) นิติบุคคลที่จัดตั้งขึ้นตามกฎหมายไทยที่อยู่ระหว่างการฟื้นฟูกิจการตาม พระราชบัญญัติล้มละลาย พ.ศ. ๒๕๔๓ และที่แก้ไขเพิ่มเติม

(๖.๓) งานจ้างก่อสร้างที่กรมบัญชีกลางได้ขึ้นทะเบียนผู้ประกอบการงานก่อสร้างแล้ว และงานจ้างก่อสร้างที่หน่วยงานของรัฐที่ได้มีการจัดทำบัญชีผู้ประกอบการงานก่อสร้างที่มีคุณสมบัติเบื้องต้นไว้แล้วก่อนวันที่พระราชบัญญัติการจัดซื้อจัดจ้างฯ มีผลใช้บังคับ

(๖.๔) การจัดซื้อจัดจ้างตามมาตรา ๕๖ วรรคหนึ่ง (๒) (ข) และ (ค) แห่งพระราชบัญญัติการจัดซื้อจัดจ้างฯ

(๖.๕) การซื้ออสังหาริมทรัพย์และการเช่าอสังหาริมทรัพย์

(๖.๖) กรณีงานจ้างบริการหรืองานจ้างเหมาบริการกับบุคคลธรรมดา เช่น จ้างพนักงานขับรถ ครูชาวต่างชาติ พนักงานเก็บขยะ พนักงานบันทึกข้อมูล เป็นต้น

๒.๑๓ ผู้ยื่นข้อเสนอต้องมีผลงานประเภทเดียวกันกับงานจ้างดังกล่าว มีผลงานย้อนหลังไม่เกิน ๓ ปี (นับถึงวันที่ยื่นข้อเสนอ) อย่างน้อยจำนวน ๑ ผลงาน โดยมีมูลค่าในสัญญาเดียวกันไม่น้อยกว่า ๓๐๐,๐๐๐ บาท (สามแสนบาทถ้วน) และเป็นสัญญาที่แล้วเสร็จ ซึ่งส่งมอบงานและตรวจรับเรียบร้อยแล้ว โดยจะต้องยื่นหลักฐานสำเนาหนังสือรับรองผลงานและสำเนาสัญญาพร้อมรับรองสำเนาถูกต้องในวันที่ยื่นเสนอราคา

๓. หลักฐานการยื่นข้อเสนอ

ผู้ยื่นข้อเสนอจะต้องเสนอเอกสารหลักฐานยื่นมาพร้อมกับการเสนอราคาทางระบบจัดซื้อจัดจ้างภาครัฐด้วยอิเล็กทรอนิกส์ โดยแยกเป็น ๒ ส่วน คือ

๓.๑ ส่วนที่ ๑ อย่างน้อยต้องมีเอกสารดังต่อไปนี้

- (๑) ในกรณีผู้ยื่นข้อเสนอเป็นนิติบุคคล
 - (ก) ห้างหุ้นส่วนสามัญหรือห้างหุ้นส่วนจำกัด ให้ยื่นสำเนาหนังสือรับรองการจดทะเบียนนิติบุคคล บัญชีรายชื่อหุ้นส่วนผู้จัดการ ผู้มีอำนาจควบคุม (ถ้ามี) พร้อมรับรองสำเนาถูกต้อง
 - (ข) บริษัทจำกัดหรือบริษัทมหาชนจำกัด ยื่นสำเนาหนังสือรับรองการจดทะเบียนนิติบุคคล หนังสือบริคณห์สนธิ บัญชีรายชื่อกรรมการผู้จัดการ ผู้มีอำนาจควบคุม (ถ้ามี) และบัญชีผู้ถือหุ้นรายใหญ่ (ถ้ามี) พร้อมรับรองสำเนาถูกต้อง
- (๒) ในกรณีผู้ยื่นข้อเสนอเป็นบุคคลธรรมดาหรือคณะบุคคลที่มีใช้นิติบุคคล ให้ยื่นสำเนาบัตรประจำตัวประชาชนของผู้ยื่น ข้อเสนอข้อตกลงที่แสดงถึงการเข้าเป็นหุ้นส่วน (ถ้ามี) สำเนาบัตรประจำตัวประชาชนของผู้เป็นหุ้นส่วน หรือสำเนาหนังสือเดินทางของผู้เป็นหุ้นส่วนที่ได้ถือสัญชาติไทย พร้อมรับรองสำเนาถูกต้อง
- (๓) ในกรณีผู้ยื่นข้อเสนอเป็นผู้ยื่นข้อเสนอร่วมกันในฐานะเป็นผู้ร่วมค้า ให้ยื่นสำเนาสัญญาของการเข้าร่วมค้า และเอกสารตามที่ระบุไว้ใน (๑) หรือ (๒) ของผู้ร่วมค้า แล้วแต่กรณี พร้อมรับรองสำเนาถูกต้อง
- (๔) ผู้ยื่นข้อเสนอต้องแสดงหลักฐานเกี่ยวกับมูลค่าสุทธิของกิจการ ดังนี้
 ๑. กรณีผู้ยื่นข้อเสนอเป็นนิติบุคคลที่จัดตั้งขึ้นตามกฎหมายไทยหรือต่าง

ประเทศ ซึ่งได้จดทะเบียนเกินกว่า ๑ ปี ต้องมีมูลค่าสุทธิของกิจการ จากผลต่างระหว่างสินทรัพย์สุทธิหักด้วยหนี้สินสุทธิที่ปรากฏในงบแสดงฐานะการเงินที่มีการตรวจรับรองแล้ว ซึ่งจะต้องแสดงค่าเป็นบวก ๑ ปีสุดท้ายก่อนวันยื่นข้อเสนอ งบแสดงฐานะการเงิน ๑ ปีสุดท้ายก่อนวันยื่นข้อเสนอ หมายถึง งบแสดงฐานะการเงินย้อนไปก่อนวันที่หน่วยงานของรัฐกำหนดให้เป็นวันยื่นข้อเสนอ ๑ ปีปฏิทิน เว้นแต่กรณีนิติบุคคลที่จัดตั้งขึ้นตามกฎหมายไทย หากวันยื่นข้อเสนอเป็นช่วงระยะเวลาที่กรมพัฒนาธุรกิจการค้ากำหนดให้นิติบุคคล ยื่นงบแสดงฐานะการเงินกับกรมพัฒนาธุรกิจการค้า ซึ่งจะอยู่ในช่วงเดือนมกราคม - เดือนพฤษภาคม ของทุกปี โดยนิติบุคคลที่เป็นผู้ยื่นข้อเสนอ นั้นยังอยู่ในช่วงของการยื่นงบแสดงฐานะการเงินกับกรมพัฒนาธุรกิจการค้า คือ ช่วงเดือนมกราคม - เดือนพฤษภาคม กรณีนี้ให้สามารถยื่นงบแสดงฐานะการเงินย้อนไปอีก ๑ ปี ได้ พร้อมรับรองสำเนาถูกต้อง

๒. กรณีผู้ยื่นข้อเสนอเป็นนิติบุคคลที่จัดตั้งขึ้นตามกฎหมายไทยซึ่งยังไม่มี การรายงานงบแสดงฐานะการเงินกับกรมพัฒนาธุรกิจการค้า หรือกรณีผู้ยื่นข้อเสนอเป็นนิติบุคคลที่จัดตั้งขึ้นตามกฎหมายต่างประเทศซึ่งยังไม่มี การรายงานงบแสดงฐานะการเงิน ให้พิจารณาการกำหนดมูลค่าของทุนจดทะเบียน โดยผู้ยื่นข้อเสนอจะต้องมีทุนจดทะเบียนที่เรียกชำระมูลค่าหุ้นแล้ว ณ วันที่ยื่นข้อเสนอ พร้อมรับรองสำเนาถูกต้อง

๓. สำหรับการจัดซื้อจัดจ้างครั้งหนึ่งที่มีวงเงินเกิน ๕๐๐,๐๐๐ บาทขึ้นไป กรณีผู้ยื่นข้อเสนอเป็นบุคคลธรรมดา ให้พิจารณาจากหนังสือรับรองบัญชีเงินฝากไม่เกิน ๙๐ วัน ก่อนวันยื่นข้อเสนอ โดยต้องมีเงินฝากคงเหลือในบัญชีธนาคารเป็นมูลค่า ๑ ใน ๔ ของมูลค่างบประมาณของโครงการหรือรายการที่ยื่นข้อเสนอในแต่ละครั้ง และหากเป็นผู้ชนะการจัดซื้อจัดจ้างหรือเป็นผู้ได้รับการคัดเลือกจะต้องแสดงหนังสือรับรองบัญชีเงินฝากที่มีมูลค่าดังกล่าวอีกครั้งหนึ่งในวันลงนามในสัญญา พร้อมรับรองสำเนาถูกต้อง

๔. กรณีที่ผู้ยื่นข้อเสนอไม่มีมูลค่าสุทธิของกิจการหรือทุนจดทะเบียน หรือมีแต่ไม่เพียงพอที่จะเข้ายื่นข้อเสนอ สามารถดำเนินการได้ดังนี้

(๑) กรณีผู้ยื่นข้อเสนอเป็นนิติบุคคลที่จัดตั้งขึ้นตามกฎหมายไทย หรือบุคคลธรรมดาที่ถือสัญชาติไทย ผู้ยื่นข้อเสนอสามารถขอวงเงินสินเชื่อ โดยต้องมีวงเงินสินเชื่อ ๑ ใน ๔ ของมูลค่างบประมาณของโครงการหรือรายการที่ยื่นข้อเสนอในแต่ละครั้ง จะเป็นสินเชื่อที่ธนาคารภายในประเทศหรือบริษัทเงินทุนหรือบริษัทเงินทุนหลักทรัพย์ที่ได้รับอนุญาตให้ประกอบกิจการเงินทุนเพื่อการพาณิชย์และประกอบธุรกิจค้าประกันตามประกาศของธนาคารแห่งประเทศไทย ตามรายชื่อบริษัทเงินทุนที่ธนาคารแห่งประเทศไทยแจ้งเวียนให้ทราบ โดยพิจารณาจากยอดเงินรวมของวงเงินสินเชื่อที่สำนักงานใหญ่รับรอง หรือที่สำนักงานสาขารับรอง (กรณีได้รับมอบอำนาจจากสำนักงานใหญ่) ซึ่งออกให้แก่ผู้ยื่นข้อเสนอ นับถึงวันยื่นข้อเสนอไม่เกิน ๙๐ วัน พร้อมรับรองสำเนาถูกต้อง

(๒) กรณีผู้ยื่นข้อเสนอเป็นนิติบุคคลที่จัดตั้งขึ้นตามกฎหมายต่างประเทศ หรือบุคคลธรรมดาที่มีได้ถือสัญชาติไทย ผู้ยื่นข้อเสนอสามารถขอวงเงินสินเชื่อ โดยต้องมีวงเงินสินเชื่อ ๑ ใน ๔ ของมูลค่างบประมาณของโครงการหรือรายการที่ยื่นข้อเสนอในแต่ละครั้ง จะเป็นสินเชื่อที่

ธนาคารภายในประเทศ หรือบริษัทเงินทุนหรือบริษัทเงินทุนหลักทรัพย์ที่ได้รับอนุญาตให้ประกอบกิจการเงินทุนเพื่อการพาณิชย์ และประกอบธุรกิจค้าประกันตามประกาศของธนาคารแห่งประเทศไทย ตามรายชื่อบริษัทเงินทุนที่ธนาคาร แห่งประเทศไทยแจ้งเวียนให้ทราบ หรือเป็นสินเชื่อที่ธนาคารต่างประเทศหรือบริษัทเงินทุนหลักทรัพย์ที่ได้รับอนุญาตให้ประกอบกิจการเงินทุนเพื่อการพาณิชย์และประกอบธุรกิจค้าประกันตามประกาศของธนาคารกลางต่างประเทศนั้น ตามรายชื่อบริษัทที่ธนาคารกลางต่างประเทศนั้นแจ้งเวียนให้ทราบ โดยพิจารณาจากยอดเงินรวมของวงเงินสินเชื่อที่สำนักงานใหญ่รับรอง หรือที่สำนักงานสาขารับรอง (กรณีได้รับมอบอำนาจจากสำนักงานใหญ่) ซึ่งออกให้แก่ผู้ยื่นข้อเสนอ นับถึงวันยื่นข้อเสนอไม่เกิน ๙๐ วัน พร้อมรับรองสำเนาถูกต้อง

๕. กรณีผู้ยื่นข้อเสนอเป็นนิติบุคคลที่จัดตั้งขึ้นตามกฎหมายต่างประเทศ หรือบุคคลธรรมดาที่มีได้ถือสัญชาติไทยตามข้อ ๒ ข้อ ๓ และข้อ ๔ (๒) มูลค่าจะต้องเป็นไปตามอัตราแลกเปลี่ยนเงินตราตามประกาศที่ธนาคารแห่งประเทศไทยกำหนด ในช่วงระหว่างวันที่เผยแพร่ประกาศและเอกสารประกวดราคาในระบบจัดซื้อจัดจ้างภาครัฐด้วยอิเล็กทรอนิกส์ (e - GP) จนถึงวันเสนอราคา พร้อมรับรองสำเนาถูกต้อง

ทั้งนี้ ผู้ยื่นข้อเสนอจะต้องยื่นเอกสารที่แสดงให้เห็นถึงข้อมูลเกี่ยวกับมูลค่าสุทธิของกิจการแล้วแต่กรณี ประกอบกับเอกสารดังกล่าวจะต้องผ่านการรับรองตามระเบียบกระทรวงการต่างประเทศว่าด้วยการรับรองเอกสาร พ.ศ. ๒๕๓๙ และที่แก้ไขเพิ่มเติม กำหนด โดยจะต้องยื่นเอกสารดังกล่าวในวันยื่นข้อเสนอ หากผู้ยื่นข้อเสนอไม่ได้มีการยื่นเอกสารดังกล่าวมาพร้อมกับการยื่นข้อเสนอให้ถือว่าผู้ยื่นข้อเสนอรายนั้นยื่นเอกสารไม่ครบถ้วนตามเงื่อนไขที่กำหนดไว้ในเอกสารประกวดราคา

(๕) สำเนาใบทะเบียนภาษีมูลค่าเพิ่ม ภ.พ.๒๐ (ถ้ามี) พร้อมรับรองสำเนาถูกต้อง

(๖) บัญชีเอกสารส่วนที่ ๑ ทั้งหมดที่ได้ยื่นพร้อมกับการเสนอราคาทางระบบจัดซื้อจัดจ้างภาครัฐด้วยอิเล็กทรอนิกส์ ตามแบบในข้อ ๑.๖ (๑) โดยไม่ต้องแนบในรูปแบบ PDF File (Portable Document Format)

ทั้งนี้ เมื่อผู้ยื่นข้อเสนอดำเนินการแนบไฟล์เอกสารตามบัญชีเอกสารส่วนที่ ๑ ครบถ้วน ถูกต้องแล้ว ระบบจัดซื้อจัดจ้างภาครัฐด้วยอิเล็กทรอนิกส์จะสร้างบัญชีเอกสารส่วนที่ ๑ ตามแบบในข้อ ๑.๖ (๑) ให้โดยผู้ยื่นข้อเสนอไม่ต้องแนบบัญชีเอกสารส่วนที่ ๑ ดังกล่าวในรูปแบบ PDF File (Portable Document Format)

๓.๒ ส่วนที่ ๒ อย่างน้อยต้องมีเอกสารดังต่อไปนี้

(๑) ในกรณีที่ผู้ยื่นข้อเสนอราคามอบอำนาจให้บุคคลอื่นกระทำให้แนบหนังสือมอบอำนาจซึ่งติดอากรแสตมป์ตามกฎหมาย โดยมีหลักฐานแสดงตัวตนของผู้มอบอำนาจและผู้รับมอบอำนาจ ทั้งนี้ หากผู้รับมอบอำนาจเป็นบุคคลธรรมดาต้องเป็นผู้ที่บรรลุนิติภาวะตามกฎหมายแล้วเท่านั้น

(๒) แสดงเอกสารผลงานประเภทเดียวกันกับงานจ้างดังกล่าว มีผลงานย้อนหลังไม่เกิน ๓ ปี (นับถึงวันที่ยื่นข้อเสนอ) อย่างน้อยจำนวน ๑ ผลงาน โดยมีมูลค่าในสัญญาเดียวกันไม่น้อยกว่า

๓๐๐,๐๐๐ บาท (สามแสนบาทถ้วน) และเป็นสัญญาที่แล้วเสร็จ ซึ่งส่งมอบงานและตรวจรับเรียบร้อยแล้ว โดยจะต้องยื่นหลักฐานสำเนาหนังสือรับรองผลงานและสำเนาสัญญาพร้อมรับรองสำเนาถูกต้องในวันที่ยื่นเสนอราคา

(๓) สำเนาใบขึ้นทะเบียนผู้ประกอบการวิสาหกิจขนาดกลางและขนาดย่อม (SMEs) (ถ้ามี)

(๔) บัญชีเอกสารส่วนที่ ๒ ทั้งหมดที่ได้ยื่นพร้อมกับการเสนอราคาทางระบบจัดซื้อจัดจ้างภาครัฐด้วยอิเล็กทรอนิกส์ ตามแบบในข้อ ๑.๖ (๒) โดยไม่ต้องแนบในรูปแบบ PDF File (Portable Document Format)

ทั้งนี้ เมื่อผู้ยื่นข้อเสนอดำเนินการแนบไฟล์เอกสารตามบัญชีเอกสารส่วนที่ ๒ ครบถ้วน ถูกต้องแล้ว ระบบจัดซื้อจัดจ้างภาครัฐด้วยอิเล็กทรอนิกส์จะสร้างบัญชีเอกสารส่วนที่ ๒ ตามแบบในข้อ ๑.๖ (๒) ให้โดยผู้ยื่นข้อเสนอไม่ต้องแนบบัญชีเอกสารส่วนที่ ๒ ดังกล่าวในรูปแบบ PDF File (Portable Document Format)

๔. การเสนอราคา

๔.๑ ผู้ยื่นข้อเสนอต้องยื่นข้อเสนอและเสนอราคาทางระบบจัดซื้อจัดจ้างภาครัฐ ด้วยอิเล็กทรอนิกส์ตามที่กำหนดไว้ในเอกสารประกวดราคาอิเล็กทรอนิกส์นี้ โดยไม่มีเงื่อนไขใดๆ ทั้งสิ้น และจะต้องกรอกข้อความให้ถูกต้องครบถ้วน พร้อมทั้งหลักฐานแสดงตัวตนและทำการยืนยันตัวตนของ ผู้ยื่นข้อเสนอโดยไม่ต้องแนบบใบเสนอราคาในรูปแบบ PDF File (Portable Document Format)

๔.๒ ในการเสนอราคาให้เสนอราคาเป็นเงินบาทและเสนอราคาได้เพียงครั้งเดียวและราคาเดียวโดยเสนอราคารวม และหรือราคาต่อหน่วย และหรือต่อรายการ ตามเงื่อนไขที่ระบุไว้ตามข้อ ๖.๒ ให้ถูกต้อง ทั้งนี้ ราคาที่เสนอจะต้องตรงกันทั้งตัวเลขและตัวหนังสือ ถ้าตัวเลขและตัวหนังสือไม่ตรงกัน ให้ถือตัวหนังสือเป็นสำคัญ โดยคิดราคารวมทั้งสิ้นซึ่งรวมค่าภาษีมูลค่าเพิ่ม ภาษีอากรอื่น ค่าขนส่ง ค่าจดทะเบียน และค่าใช้จ่ายอื่นๆ ทั้งปวงไว้แล้ว

ราคาที่เสนอจะต้องเสนอกำหนดยื่นราคาไม่น้อยกว่า ๙๐ วัน ตั้งแต่วันเสนอราคา โดยภายในกำหนดยื่นราคา ผู้ยื่นข้อเสนอต้องรับผิดชอบราคาที่ตนได้เสนอไว้และจะถอนการเสนอราคามีได้

๔.๓ ผู้ยื่นข้อเสนอจะต้องเสนอกำหนดเวลาดำเนินการแล้วเสร็จไม่เกิน ๑๒๒ วัน นับถัดจากวันลงนามในสัญญาจ้าง หรือวันที่ได้รับหนังสือแจ้งจาก สสปท. ให้เริ่มทำงาน

๔.๔ ก่อนเสนอราคา ผู้ยื่นเสนอควรตรวจสอบร่างสัญญารายละเอียด **ขอบเขตของงาน** ฯลฯ ให้ถี่ถ้วนและเข้าใจเอกสารประกวดราคาอิเล็กทรอนิกส์ทั้งหมดเสียก่อนที่จะตกลงยื่นข้อเสนอตามเงื่อนไข ในเอกสารประกวดราคาอิเล็กทรอนิกส์

๔.๕ ผู้ยื่นข้อเสนอต้องยื่นข้อเสนอและเสนอราคาทางระบบจัดซื้อจัดจ้างภาครัฐ ด้วยอิเล็กทรอนิกส์ในวันที่ **ระหว่างเวลา** น. ถึง น. และเวลาในการเสนอราคาให้ถือตามเวลาของระบบการจัดซื้อจัดจ้างภาครัฐด้วยอิเล็กทรอนิกส์เป็นเกณฑ์

เมื่อพ้นกำหนดเวลายื่นข้อเสนอและเสนอราคาแล้ว จะไม่รับเอกสารการยื่นข้อเสนอ และ

การเสนอราคาใดๆ โดยเด็ดขาด

๔.๖ ผู้ยื่นข้อเสนอต้องจัดทำเอกสารสำหรับใช้ในการเสนอราคาในรูปแบบไฟล์เอกสารประเภท PDF File (Portable Document Format) โดยผู้ยื่นข้อเสนอต้องเป็นผู้รับผิดชอบตรวจสอบความครบถ้วน ถูกต้อง และชัดเจนของเอกสาร PDF File ก่อนที่จะยืนยันการเสนอราคา แล้วจึงส่งข้อมูล (Upload) เพื่อเป็นการเสนอราคาให้แก่ **สสปท.** ผ่านทางระบบจัดซื้อจัดจ้างภาครัฐด้วยอิเล็กทรอนิกส์

๔.๗ คณะกรรมการพิจารณาผลการประกวดราคาอิเล็กทรอนิกส์จะดำเนินการตรวจสอบคุณสมบัติของผู้ยื่นข้อเสนอแต่ละรายว่า เป็นผู้ยื่นข้อเสนอที่มีผลประโยชน์ร่วมกันกับผู้ยื่นข้อเสนอรายอื่นตามข้อ ๑.๕ (๑) หรือไม่ หากปรากฏว่าผู้ยื่นข้อเสนอรายใดเป็นผู้ยื่นข้อเสนอที่มีผลประโยชน์ร่วมกันกับผู้ยื่นข้อเสนอรายอื่น คณะกรรมการพิจารณาผลฯ จะตัดรายชื่อผู้ยื่นข้อเสนอที่มีผลประโยชน์ร่วมกันนั้นออกจากการเป็นผู้ยื่นข้อเสนอ

หากปรากฏต่อคณะกรรมการพิจารณาผลฯ ว่า ก่อนหรือ ในขณะที่มีการพิจารณาข้อเสนอ มีผู้ยื่นข้อเสนอรายใดกระทำการอันเป็นการขัดขวางการแข่งขันอย่างเป็นธรรมตามข้อ ๑.๕ (๒) และคณะกรรมการพิจารณาผลฯ เชื่อว่ามีการกระทำอันเป็นการขัดขวางการแข่งขันอย่างเป็นธรรม คณะกรรมการพิจารณาผลฯ จะตัดรายชื่อผู้ยื่นข้อเสนอรายนั้นออกจากการเป็นผู้ยื่นข้อเสนอ และ **สสปท.** จะพิจารณาลงโทษผู้ยื่นข้อเสนอดังกล่าวเป็นผู้ที่งาน เว้นแต่ **สสปท.** จะพิจารณาเห็นว่าผู้ยื่นข้อเสนอรายนั้นมิใช่เป็นผู้ริเริ่มให้มีการกระทำดังกล่าวและได้ให้ความร่วมมือเป็นประโยชน์ต่อการพิจารณาของ **สสปท.**

๔.๘ ผู้ยื่นข้อเสนอจะต้องปฏิบัติ ดังนี้

- (๑) ปฏิบัติตามเงื่อนไขที่ระบุไว้ในเอกสารประกวดราคาอิเล็กทรอนิกส์
- (๒) ราคาที่เสนอจะต้องเป็นราคาที่รวมภาษีมูลค่าเพิ่ม และภาษีอื่นๆ (ถ้ามี) รวมค่าใช้จ่ายที่ส่งปวงไว้ด้วยแล้ว
- (๓) ผู้ยื่นข้อเสนอจะต้องลงทะเบียนเพื่อเข้าสู่กระบวนการเสนอราคา ตามวัน เวลา ที่กำหนด
- (๔) ผู้ยื่นข้อเสนอจะถอนการเสนอราคาที่เสนอแล้วไม่ได้
- (๕) ผู้ยื่นข้อเสนอต้องศึกษาและทำความเข้าใจในระบบและวิธีการเสนอราคา

ด้วยวิธีประกวดราคาอิเล็กทรอนิกส์ ของกรมบัญชีกลางที่แสดงไว้ในเว็บไซต์ www.gprocurement.go.th

๔.๙ คู่สัญญาต้องจัดทำแผนการทำงานมาให้ภายใน ๗ วันทำการ นับถัดจากวันลงนามในสัญญา เว้นแต่เป็นกรณีสัญญามีอายุไม่เกิน ๙๐ วัน หรือกรณีการจ้างซึ่งสัญญาหรือบันทึกข้อตกลงเป็นหนังสือที่มีวงเงินไม่เกิน ๕๐๐,๐๐๐ บาท ทั้งนี้ แผนการทำงานดังกล่าวให้ถือเป็นเอกสารส่วนหนึ่งของสัญญา

๕. หลักเกณฑ์และสิทธิในการพิจารณา

๕.๑ ในการพิจารณาผลการยื่นข้อเสนอประกวดราคาอิเล็กทรอนิกส์ครั้งนี้ **สสปท.** จะพิจารณาตัดสินโดยใช้ **หลักเกณฑ์ราคา (Price)**

๕.๒ การพิจารณาผู้ชนะการยื่นข้อเสนอ

กรณีใช้หลักเกณฑ์ราคาในการพิจารณาผู้ชนะการยื่นข้อเสนอ **สสปท.** จะ

พิจารณาจาก **ราคารวม**

๕.๓ หากผู้ยื่นข้อเสนอรายใดมีคุณสมบัติไม่ถูกต้องตามข้อ ๒ หรือยื่นหลักฐานการยื่นข้อเสนอไม่ถูกต้อง หรือไม่ครบถ้วนตามข้อ ๓ หรือยื่นข้อเสนอไม่ถูกต้องตามข้อ ๔ คณะกรรมการพิจารณาผลฯ จะไม่รับพิจารณาข้อเสนอของผู้ยื่นข้อเสนอรายนั้น เว้นแต่ ผู้ยื่นข้อเสนอรายใดเสนอเอกสารทางเทคนิคหรือขอบเขตงานที่จะจ้างไม่ครบถ้วน หรือเสนอรายละเอียดแตกต่างไปจากเงื่อนไขที่**สสพท.**กำหนดไว้ในประกาศและเอกสารประกวดราคาอิเล็กทรอนิกส์ ในส่วนที่มีใช้สาระสำคัญและความแตกต่างนั้นไม่มีผลทำให้เกิดการได้เปรียบเสียเปรียบต่อ ผู้ยื่นข้อเสนอรายอื่น หรือเป็นการผิดพลาดเล็กน้อย คณะกรรมการพิจารณาผลฯ อาจพิจารณาผ่อนปรนการตัดสินสิทธิ ผู้ยื่นข้อเสนอรายนั้น

๕.๔ **สสพท.**สงวนสิทธิไม่พิจารณาข้อเสนอของผู้ยื่นข้อเสนอโดยไม่มี การผ่อนผัน ในกรณีดังต่อไปนี้

(๑) ไม่กรอกชื่อผู้ยื่นข้อเสนอในการเสนอราคาทางระบบจัดซื้อจัดจ้างด้วยอิเล็กทรอนิกส์

(๒) เสนอรายละเอียดแตกต่างไปจากเงื่อนไขที่กำหนดในเอกสารประกวดอิเล็กทรอนิกส์ที่เป็นสาระสำคัญ หรือมีผลทำให้เกิดความได้เปรียบเสียเปรียบแก่ผู้ยื่นข้อเสนอรายอื่น

๕.๕ ในการตัดสินการประกวดราคาอิเล็กทรอนิกส์หรือในการทำสัญญา คณะกรรมการพิจารณาผลฯ หรือ**สสพท.** มีสิทธิให้ผู้ยื่นข้อเสนอชี้แจงข้อเท็จจริงเพิ่มเติมได้ **สสพท.**มีสิทธิที่จะไม่รับข้อเสนอ ไม่รับราคา หรือไม่ทำสัญญา หากข้อเท็จจริงดังกล่าวไม่เหมาะสมหรือไม่ถูกต้อง

๕.๖ **สสพท.**ทรงไว้ซึ่งสิทธิที่จะไม่รับราคาต่ำสุด หรือราคาหนึ่งราคาใด หรือราคา ที่เสนอทั้งหมดก็ได้ และอาจพิจารณาเลือกจ้างในจำนวน หรือขนาด หรือเฉพาะรายการหนึ่งรายการใด หรืออาจยกเลิกการประกวดราคาอิเล็กทรอนิกส์โดยไม่พิจารณาจัดจ้างเลยก็ได้ สุดแต่จะพิจารณา ทั้งนี้ เพื่อประโยชน์ของทางราชการเป็นสำคัญ และให้ถือว่าการตัดสินของ**สสพท.**เป็นเด็ดขาด ผู้ยื่นข้อเสนอจะเรียกร้องค่าใช้จ่าย หรือค่าเสียหายใดๆ มิได้ รวมทั้ง**สสพท.**จะพิจารณายกเลิกการประกวดราคาอิเล็กทรอนิกส์และลงโทษผู้ยื่นข้อเสนอเป็นผู้ทำงาน ไม่ว่าจะเป็นผู้ยื่นข้อเสนอที่ได้รับการคัดเลือกหรือไม่ก็ตาม หากมีเหตุที่เชื่อถือได้ว่าการยื่นข้อเสนอกระทำการโดยไม่สุจริต เช่น การเสนอเอกสารอันเป็นเท็จ หรือใช้ข้อมูลคลาดเคลื่อน หรือนิติบุคคลอื่นมายื่นข้อเสนอแทน เป็นต้น

ในกรณีที่ผู้ยื่นข้อเสนอรายที่เสนอราคาต่ำสุด เสนอราคาต่ำจนคาดหมายได้ว่าไม่อาจดำเนินงานตามเอกสารประกวดราคาอิเล็กทรอนิกส์ได้ คณะกรรมการพิจารณาผลฯ หรือ**สสพท.** จะให้ผู้ยื่นข้อเสนอชี้แจงและแสดงหลักฐานที่ทำให้เชื่อได้ว่า ผู้ยื่นข้อเสนอสามารถดำเนินการตามเอกสารประกวดราคาอิเล็กทรอนิกส์ให้เสร็จสมบูรณ์ หากคำชี้แจงไม่เป็นที่รับฟังได้ **สสพท.** มีสิทธิที่จะไม่รับข้อเสนอ หรือไม่รับราคาของผู้ยื่นข้อเสนอรายนั้น ทั้งนี้ ผู้ยื่นข้อเสนอดังกล่าวไม่มีสิทธิเรียกร้องค่าใช้จ่ายหรือค่าเสียหายใดๆ จาก**สสพท.**

๕.๗ ก่อนลงนามในสัญญา**สสพท.** อาจประกาศยกเลิกการประกวดราคาอิเล็กทรอนิกส์ หากปรากฏว่ามีกรกระทำที่เข้าลักษณะผู้ยื่นข้อเสนอที่ชนะการประกวดราคาหรือที่ได้รับการ

คัดเลือก มีผลประโยชน์ร่วมกัน หรือมีส่วนได้เสียกับผู้ยื่นข้อเสนอรายอื่น หรือขัดขวางการแข่งขันอย่างเป็นธรรม หรือสมยอมกันกับผู้ยื่นข้อเสนอรายอื่น หรือเจ้าหน้าที่ในการเสนอราคา หรือสื่อว่ากระทำการทุจริตอื่นใดในการเสนอราคา

๕.๘ หากผู้ยื่นข้อเสนอซึ่งเป็นผู้ประกอบการ SMEs เสนอราคาสูงกว่าราคาต่ำสุดของผู้ยื่นข้อเสนอรายอื่นที่ไม่เกินร้อยละ ๑๐ ให้จัดซื้อจัดจ้างกับผู้ประกอบการ SMEs ดังกล่าว โดยจัดเรียงลำดับผู้ยื่นข้อเสนอซึ่งเป็นผู้ประกอบการ SMEs ซึ่งเสนอราคาสูงกว่าราคาต่ำสุดของผู้ยื่นข้อเสนอรายอื่นไม่เกินร้อยละ ๑๐ ที่จะเรียกมาทำสัญญาไม่เกิน ๓ ราย

ผู้ยื่นข้อเสนอที่เป็นกิจการร่วมค้าที่จะได้สิทธิตามวรรคหนึ่ง ผู้เข้าร่วมค้าทุกราย จะต้องเป็นผู้ประกอบการ SMEs

ทั้งนี้ ผู้ประกอบการ SMEs ที่ได้แต้มต่อด้านราคาตามวรรคหนึ่ง จะต้องมีความเงินสัญญาสะสมตามปีปฏิทินรวมกับราคาที่เสนอในครั้งนั้นแล้ว มีมูลค่ารวมกันไม่เกินมูลค่าของรายได้ตามขนาดที่ขึ้นทะเบียนไว้กับ สสว.

๕.๙ หากผู้ยื่นข้อเสนอซึ่งมิใช่ผู้ประกอบการ SMEs แต่เป็นบุคคลธรรมดาที่ถือสัญชาติไทยหรือนิติบุคคลที่จัดตั้งขึ้นตามกฎหมายไทยเสนอราคาสูงกว่าราคาต่ำสุดของผู้ยื่นข้อเสนอซึ่งเป็นผู้ประกอบการที่มีได้ถือสัญชาติไทยหรือนิติบุคคลที่จัดตั้งขึ้นตามกฎหมายของต่างประเทศไม่เกินร้อยละ ๓ ให้จัดซื้อจัดจ้างกับบุคคลธรรมดาที่ถือสัญชาติไทยหรือนิติบุคคลที่จัดตั้งขึ้นตามกฎหมายไทยดังกล่าว

ผู้ยื่นข้อเสนอที่เป็นกิจการร่วมค้าที่จะได้สิทธิตามวรรคหนึ่ง ผู้เข้าร่วมค้าทุกราย จะต้องเป็นบุคคลธรรมดาที่ถือสัญชาติไทยหรือนิติบุคคลที่จัดตั้งขึ้นตามกฎหมายไทย

๖. การทำสัญญาจ้าง

ผู้ชนะการประกวดราคาอิเล็กทรอนิกส์จะต้องทำสัญญาจ้างตามแบบสัญญา ดังระบุในข้อ ๑.๓ หรือทำข้อตกลงเป็นหนังสือกับ สสพท. ภายใน ๗ วันทำการ นับถัดจากวันที่ได้รับแจ้ง และจะต้องวางหลักประกันสัญญาเป็นจำนวนเงินเท่ากับร้อยละ ๕ ของราคาค่าจ้างที่ประกวดราคาอิเล็กทรอนิกส์ได้ ให้ สสพท. ยึดถือไว้ในขณะทำสัญญา โดยใช้หลักประกันอย่างหนึ่งอย่างใดดังต่อไปนี้

๖.๑ เงินสด

๖.๒ เช็คหรือตราพท์ที่ธนาคารสั่งจ่ายให้แก่ สสพท. ซึ่งเป็นเช็คหรือตราพท์ลงวันที่ที่ใช้เช็คหรือตราพท์นั้นชำระต่อเจ้าหน้าที่ในวันทำสัญญา หรือก่อนวันนั้น ไม่เกิน ๓ วันทำการ

๖.๓ หนังสือค้ำประกันของธนาคารภายในประเทศ ตามตัวอย่างที่คณะกรรมการนโยบายกำหนด ดังระบุในข้อ ๑.๔ (๒) หรือจะเป็นหนังสือค้ำประกันอิเล็กทรอนิกส์ตามวิธีการที่กรมบัญชีกลางกำหนด

๖.๔ หนังสือค้ำประกันของบริษัทเงินทุน หรือบริษัทเงินทุนหลักทรัพย์ที่ได้รับอนุญาตให้ประกอบกิจการเงินทุนเพื่อการพาณิชย์และประกอบธุรกิจค้ำประกัน ตามประกาศของธนาคารแห่งประเทศไทย ตามรายชื่อบริษัทเงินทุนที่ธนาคารแห่งประเทศไทยแจ้งเวียนให้ทราบ โดยอนุโลมให้ใช้ตามตัวอย่างหนังสือค้ำประกันของธนาคารที่คณะกรรมการนโยบายกำหนด ดังระบุในข้อ ๑.๔ (๒)

๖.๕ พันธบัตรรัฐบาลไทย

หลักประกันนี้จะคืนให้ โดยไม่มีดอกเบี้ยภายใน ๑๕ วันนับถัดจากวันที่ผู้ชนะการประกวดราคาอิเล็กทรอนิกส์ (ผู้รับจ้าง) พ้นจากข้อผูกพันตามสัญญาจ้างแล้ว

หลักประกันนี้จะคืนให้ โดยไม่มีดอกเบี้ย ตามอัตราส่วนของงานจ้างซึ่ง **สสพท.** ได้รับมอบไว้แล้ว

๗. ค่าจ้างและการจ่ายเงิน

สสพท. จะจ่ายค่าจ้างซึ่งได้รวมภาษีมูลค่าเพิ่มตลอดจนภาษีอากรอื่น ๆ และค่าใช้จ่ายที่พึงปวงด้วยแล้วให้แก่ผู้ยื่นข้อเสนอที่ได้รับการคัดเลือกให้เป็นผู้รับจ้าง ตามจำนวนโล่รางวัลพร้อมกล่องบรรจุภัณฑ์ จำนวน ๕๐๐ ชุด (แบ่งออกเป็น ๔ ระดับ ได้แก่ระดับทองแดง ระดับเงิน ระดับทอง ระดับแพลทินัม) และใบประกาศเกียรติคุณพร้อมแฟ้ม จำนวน ๒,๑๐๐ ชุด ในแต่ละงวดงานที่ผู้รับจ้างส่งมอบตามจริง โดยแบ่งออกเป็น ๒ งวดดังนี้

งวดที่ ๑ เมื่อผู้รับจ้างดำเนินการส่งมอบงาน ดังนี้

๑. โล่รางวัลพร้อมกล่องบรรจุภัณฑ์สำหรับใส่โล่รางวัล ในระดับแพลทินัม ระดับทอง (ถ้ามี) โดยจัดโล่รางวัลที่ห่อด้วยพลาสติกกันกระแทกลงในกล่องบรรจุภัณฑ์สำหรับใส่โล่รางวัล ติดสติ๊กเกอร์ห่อหุ้มโล่รางวัลบนโล่รางวัลและกล่องบรรจุภัณฑ์สำหรับใส่โล่รางวัลและบรรจุกล่องบรรจุภัณฑ์เรียงลำดับตามรหัสรางวัล

จำนวนโล่รางวัลพร้อมกล่องบรรจุภัณฑ์อาจมีการเปลี่ยนแปลงตามจำนวนผู้ผ่านเกณฑ์พิจารณาในแต่ละระดับ

๒. ใบประกาศเกียรติคุณพร้อมแฟ้มใส่ใบประกาศ ในระดับแพลทินัม ระดับทอง (ถ้ามี) โดยจัดใบประกาศเกียรติคุณลงในแฟ้มสำหรับใส่ใบประกาศ ๑ แฟ้ม ประกอบด้วย ใบประกาศเกียรติคุณพิมพ์ภาษาไทย จำนวน ๑ แผ่น (ใส่ที่ด้านบน) และใบประกาศเกียรติคุณพิมพ์ภาษาอังกฤษ จำนวน ๑ แผ่น (ใส่ที่ด้านล่าง) ห่อแฟ้มด้วยซองพลาสติกใสและติดสติ๊กเกอร์ห่อหุ้มโล่รางวัล บรรจุลงในกล่องบรรจุภัณฑ์เรียงลำดับตามรหัสรางวัล จำนวนใบประกาศเกียรติคุณพร้อมแฟ้มอาจมีการเปลี่ยนแปลงตามจำนวนผู้ผ่านเกณฑ์พิจารณาในแต่ละระดับ

๓. อุปกรณ์สำหรับป้องกันการหัก/ชำรุด แตก ของโล่รางวัลจำนวน ๒ ชุด
ส่งมอบงานภายในวันที่ ๑๕ พฤษภาคม ๒๕๖๙ และคณะกรรมการตรวจรับพัสดุตรวจรับเรียบร้อยแล้ว

งวดที่ ๒ (งวดสุดท้าย) เมื่อผู้รับจ้างดำเนินการส่งมอบงาน ดังนี้

๑. โล่รางวัลพร้อมกล่องบรรจุภัณฑ์สำหรับใส่โล่รางวัล ในระดับทองแดง ระดับเงิน ระดับทองโดยจัดโล่รางวัลที่ห่อด้วยพลาสติกกันกระแทกลงในกล่องบรรจุภัณฑ์สำหรับใส่โล่รางวัล ติดสติ๊กเกอร์ห่อหุ้มโล่รางวัลบนโล่รางวัลและกล่องบรรจุภัณฑ์สำหรับใส่โล่รางวัลและบรรจุกล่องบรรจุภัณฑ์เรียงลำดับตามรหัสรางวัล จำนวนโล่รางวัลพร้อมกล่องบรรจุภัณฑ์อาจมีการเปลี่ยนแปลงตามจำนวนผู้ผ่านเกณฑ์พิจารณาในแต่ละระดับ

๒. ใบประกาศเกียรติคุณพร้อมแฟ้มใส่ใบประกาศ ในระดับต้น ระดับทองแดง ระดับ

เงิน

ระดับทอง โดยจัดใบประกาศเกียรติคุณลงในแฟ้มสำหรับใส่ใบประกาศ ๑ แฟ้ม ประกอบด้วย ใบประกาศเกียรติคุณพิมพ์ภาษาไทย จำนวน ๑ แผ่น (ใส่ที่ด้านบน) และใบประกาศเกียรติคุณพิมพ์ภาษาอังกฤษ จำนวน ๑ แผ่น (ใส่ที่ด้านล่าง) ห่อแฟ้มด้วยซองพลาสติกใสและติดสติ๊กเกอร์รหัสรางวัล บรรจุลงกล่องบรรจุภัณฑ์เรียงลำดับตามรหัสรางวัล จำนวนใบประกาศเกียรติคุณพร้อมแฟ้มอาจมีการเปลี่ยนแปลงตามจำนวนผู้ผ่านเกณฑ์พิจารณาในแต่ละระดับ

๓. อุปกรณ์สำหรับป้องกันการหก/ชำรุด แดก ของโล่รางวัลจำนวน ๒ ชุด

ส่งมอบงานภายในวันที่ ๓๐ มิถุนายน ๒๕๖๙ และคณะกรรมการตรวจรับพัสดุตรวจรับเรียบร้อยแล้ว

๘. อัตราค่าปรับ

ค่าปรับตามแบบสัญญาจ้างแนบท้ายเอกสารประกวดราคาอิเล็กทรอนิกส์นี้ หรือข้อตกลงจ้างเป็นหนังสือจะกำหนด ดังนี้

๘.๑ กรณีที่ผู้รับจ้างนำงานที่รับจ้างไปจ้างช่วงให้ผู้อื่นทำอีกทอดหนึ่งโดยไม่ได้รับอนุญาตจาก **สสพท.** จะกำหนดค่าปรับสำหรับการฝ่าฝืนดังกล่าวเป็นจำนวนร้อยละ ๑๐ ของวงเงินของงานจ้างช่วงนั้น

๘.๒ กรณีที่ผู้รับจ้างปฏิบัติผิดสัญญาจ้างนอกเหนือจากข้อ ๘.๑ จะกำหนดค่าปรับเป็นรายวัน ในอัตราร้อยละ ๐.๑๐ ของราคาค่าจ้างตามสัญญา แต่ไม่ต่ำกว่าวันละ ๑๐๐ บาท

๙. การรับประกันความชำรุดบกพร่อง

ผู้ชนะการประกวดราคาอิเล็กทรอนิกส์ซึ่งได้ทำสัญญาจ้างตามแบบดังระบุในข้อ ๑.๓ หรือทำข้อตกลงจ้างเป็นหนังสือ แล้วแต่กรณี จะต้องรับประกันความชำรุดบกพร่องของงานจ้างที่เกิดขึ้นภายในระยะเวลาไม่น้อยกว่า ๓๐ วัน นับถัดจากวันที่ **สสพท.** ได้รับมอบงาน โดยต้องบริหารจัดการซ่อมแซมแก้ไขให้ใช้การได้ดีดังเดิมภายใน ๑๐ วัน นับถัดจากวันที่ได้รับแจ้งความชำรุดบกพร่อง

๑๐. ข้อสงวนสิทธิ์ในการยื่นข้อเสนอและอื่น ๆ

๑๐.๑ เงินค่าจ้างสำหรับงานจ้างครั้งนี้ ได้มาจากเงินงบประมาณประจำปี พ.ศ. ๒๕๖๙ การลงนามในสัญญาจะกระทำต่อเมื่อ **สสพท.** ได้รับอนุมัติเงินค่าจ้างจากเงินงบประมาณประจำปี พ.ศ. ๒๕๖๙ แล้วเท่านั้น

๑๐.๒ เมื่อ **สสพท.** ได้คัดเลือกผู้ยื่นข้อเสนอรายใด ให้เป็นผู้รับจ้าง และได้ตกลงจ้างตามการประกวดราคาอิเล็กทรอนิกส์แล้ว ถ้าผู้รับจ้างจะต้องส่งหรือนำสิ่งของมาเพื่องานจ้างดังกล่าวเข้ามาจากต่างประเทศ และของนั้นต้องนำเข้ามาโดยทางเรือในเส้นทางที่มีเรือไทยเดินอยู่ และสามารถให้บริการรับขนได้ตามที่รัฐมนตรีว่าการกระทรวงคมนาคมประกาศกำหนด ผู้ยื่นข้อเสนอซึ่งเป็นผู้รับจ้างจะต้องปฏิบัติตามกฎหมายว่าด้วยการส่งเสริมการพาณิชย์นาวี ดังนี้

(๑) แจ้งการส่งหรือนำสิ่งของดังกล่าวเข้ามาจากต่างประเทศ ต่อกรมเจ้าท่า

ภายใน ๗ วัน นับตั้งแต่วันที่ผู้รับจ้างส่งหรือซื้อของจากต่างประเทศ เว้นแต่เป็นของที่รัฐมนตรีว่าการกระทรวง
คมนาคมประกาศยกเว้นให้บรรทุกโดยเรืออื่นได้

(๒) จัดการให้สิ่งของดังกล่าวบรรทุกโดยเรือไทย หรือเรือที่มีสิทธิเช่นเดียวกับ
เรือไทย จากต่างประเทศมายังประเทศไทย เว้นแต่จะได้รับอนุญาตจากกรมเจ้าท่า ให้บรรทุกสิ่งของนั้น โดย
เรืออื่นที่มีใช้เรือไทย ซึ่งจะต้องได้รับอนุญาตเช่นนั้นก่อนบรรทุกของลงเรืออื่น หรือเป็นของที่รัฐมนตรีว่าการ
กระทรวงคมนาคมประกาศยกเว้นให้บรรทุกโดยเรืออื่น

(๓) ในกรณีที่มิปฏิบัติตาม (๑) หรือ (๒) ผู้รับจ้างจะต้องรับผิดชอบตามกฎหมายว่า
ด้วยการส่งเสริมการพาณิชย์

๑๐.๓ ผู้ยื่นข้อเสนอซึ่ง**สสพ.**ได้คัดเลือกแล้ว ไม่ไปทำสัญญา หรือข้อตกลงจ้างเป็น
หนังสือภายในเวลาที่กำหนดตั้งระบุไว้ในข้อ ๗ **สสพ.** จะริบหลักประกันการยื่นข้อเสนอ หรือเรียกจากผู้
ออกหนังสือค้ำประกันการยื่นข้อเสนอทันที และอาจพิจารณาเรียกชดเชยความเสียหายอื่น (ถ้ามี) รวมทั้ง
จะพิจารณาให้เป็นผู้ทำงานตามระเบียบกระทรวงการคลังว่าด้วยการจัดซื้อจัดจ้างและการบริหารพัสดุภาครัฐ

๑๐.๔ **สสพ.** สงวนสิทธิ์ที่จะแก้ไขเพิ่มเติมเงื่อนไข หรือข้อกำหนดในแบบสัญญาหรือข้อ
ตกลงจ้างเป็นหนังสือให้เป็นไปตามความเห็นของสำนักงานอัยการสูงสุด (ถ้ามี)

๑๐.๕ ในกรณีที่เอกสารแนบท้ายเอกสารประกวดราคาอิเล็กทรอนิกส์ มีความขัดหรือ
แย้งกัน ผู้ยื่นข้อเสนอจะต้องปฏิบัติตามคำวินิจฉัยของ**สสพ.** คำวินิจฉัยดังกล่าวให้ถือเป็นที่สุด และผู้ยื่นข้อ
เสนอ ไม่มีสิทธิเรียกร้องค่าใช้จ่ายใดๆ เพิ่มเติม

๑๐.๖ **สสพ.** อาจประกาศยกเลิกการจัดจ้างในกรณีต่อไปนี้ได้ โดยที่ผู้ยื่นข้อเสนอ จะ
เรียกร้องค่าเสียหายใดๆ จาก**สสพ.**ไม่ได้

(๑) **สสพ.** ไม่ได้รับการจัดสรรเงินที่จะใช้ในการจัดจ้างหรือได้รับจัดสรร แต่ไม่
เพียงพอที่จะทำการจัดจ้างครั้งนี้ต่อไป

(๒) มีการกระทำที่เข้าลักษณะผู้ยื่นข้อเสนอที่ชนะการจัดจ้างหรือที่ได้รับการ
คัดเลือก มีผลประโยชน์ร่วมกัน หรือมีส่วนได้เสียกับผู้ยื่นข้อเสนอรายอื่น หรือขัดขวางการแข่งขันอย่างเป็น
ธรรม หรือสมยอมกันกับผู้ยื่นข้อเสนอรายอื่น หรือเจ้าหน้าที่ในการเสนอราคา หรือสื่อว่ากระทำการทุจริตอื่น
ใด ในการเสนอราคา

(๓) การทำการจัดจ้างครั้งนี้ต่อไปอาจก่อให้เกิดความเสียหายแก่**สสพ.** หรือ
กระทบต่อประโยชน์สาธารณะ

(๔) กรณีอื่นในทำนองเดียวกับ (๑) (๒) หรือ (๓) ตามที่กำหนดในกฎกระทรวง
ซึ่งออกตามความในกฎหมายว่าด้วยการจัดซื้อจัดจ้างและการบริหารพัสดุภาครัฐ

๑๐.๗ ผู้ยื่นข้อเสนอจะต้องเลือกช่องทางการอุทธรณ์และช่องทางการรับหนังสือแจ้ง
ตอบผลการพิจารณาอุทธรณ์ไว้ตั้งแต่ขั้นตอนการยื่นข้อเสนอ และหากผู้ยื่นข้อเสนอมีความประสงค์ที่จะ
อุทธรณ์ผลการประกาศผู้ชนะการจัดซื้อจัดจ้าง จะต้องยื่นอุทธรณ์และรับหนังสือแจ้งตอบการพิจารณาอุทธรณ์
ผ่านช่องทางที่ได้เลือกไว้เท่านั้น

๑๑. การปฏิบัติตามกฎหมายและระเบียบ

ในระหว่างระยะเวลาการจ้าง ผู้ยื่นข้อเสนอที่ได้รับการคัดเลือกให้เป็นผู้รับจ้างต้องปฏิบัติตามหลักเกณฑ์ที่กฎหมายและระเบียบได้กำหนดไว้โดยเคร่งครัด

๑๒. การประเมินผลการปฏิบัติงานของผู้ประกอบการ

สสปท. สามารถนำผลการปฏิบัติงานแล้วเสร็จตามสัญญาของผู้ยื่นข้อเสนอที่ได้รับการคัดเลือกให้เป็นผู้รับจ้างเพื่อนำมาประเมินผลการปฏิบัติงานของผู้ประกอบการ

ทั้งนี้ หากผู้ยื่นข้อเสนอที่ได้รับการคัดเลือกไม่ผ่านเกณฑ์ที่กำหนดจะถูกระงับการยื่นข้อเสนอหรือทำสัญญากับสสปท. ไว้ชั่วคราว

สถาบันส่งเสริมความปลอดภัย อาชีวอนามัย และสภาพแวดล้อมในการทำงาน (องค์การมหาชน)

กุมภาพันธ์ ๒๕๖๙

สำเนาถูกต้อง

มานิชญ์ เหล็กดำรง

(นายมานิชญ์ เหล็กดำรง)

ผู้อำนวยการสำนักบริหารกลาง

ประกาศขึ้นเว็บวันที่ ๑๐ กุมภาพันธ์ ๒๕๖๙

โดย นายมานิชญ์ เหล็กดำรง ผู้อำนวยการ

สำนักบริหารกลาง

ขอบเขตงาน (Term of Reference: TOR)

การจัดจ้างทำโล่รางวัลและใบประกาศเกียรติคุณพร้อมแฟ้มสำหรับใส่ใบประกาศ
ตามโครงการรณรงค์ลดสถิติการประสบอันตรายจากการทำงานให้เป็นศูนย์ ปี ๒๕๖๙
(Zero Accident Campaign 2026)

๑. ความเป็นมา

การรณรงค์ลดสถิติอุบัติเหตุจากการทำงานให้เป็นศูนย์เป็นกิจกรรมที่ส่งเสริมให้สถานประกอบการมีการดำเนินงานด้านความปลอดภัย อาชีวอนามัย และสภาพแวดล้อมในการทำงาน และมีเป้าหมายที่ชัดเจนในการลดอัตราการประสบอันตรายจากการทำงานที่มีผลให้ลูกจ้างหยุดงานหรือสูญเสียวันทำงาน เพื่อให้บรรลุเป้าหมายของโครงการ และให้ทุกคนในองค์กรมีส่วนร่วมดำเนินกิจกรรมรณรงค์ด้านความปลอดภัย อาชีวอนามัย และสภาพแวดล้อมในการทำงานในรูปแบบต่าง ๆ

สถาบันส่งเสริมความปลอดภัย อาชีวอนามัย และสภาพแวดล้อมในการทำงาน (องค์การมหาชน) เล็งเห็นถึงความสำคัญ ดังกล่าวในการลดสถิติการประสบอันตรายในสถานประกอบการให้เป็นศูนย์ จึงจัดทำโล่รางวัลและใบประกาศเกียรติคุณในโครงการรณรงค์ลดสถิติการประสบอันตรายจากการทำงานให้เป็นศูนย์ปี ๒๕๖๙ (Zero Accident Campaign 2026) ขึ้นเพื่อเป็นกิจกรรมการรณรงค์ส่งเสริมให้สถานประกอบการมีความมุ่งมั่นในการป้องกันการเกิดอุบัติเหตุหรือเจ็บป่วยจากการทำงานและเป็นแรงจูงใจให้สถานประกอบการที่เข้าร่วมโครงการมีความมุ่งมั่นในการลดสถิติการประสบอันตรายในสถานประกอบการให้เป็นศูนย์ ผ่านการวางแผนและบริหารจัดการความปลอดภัย อาชีวอนามัย และสภาพแวดล้อมในการทำงานอย่างต่อเนื่องยังผลให้เกิดวัฒนธรรมความปลอดภัยอย่างเป็นรูปธรรมอย่างยั่งยืน เพื่อแรงงานปลอดภัยและสุขภาพอนามัยดี

๒. วัตถุประสงค์

๒.๑ เพื่อจัดจ้างทำโล่รางวัลและทำใบประกาศเกียรติคุณพร้อมแฟ้มสำหรับใส่ใบประกาศให้แก่สถานประกอบการที่ดำเนินการรณรงค์ลดสถิติการประสบอันตรายจากการทำงานของลูกจ้างในสถานประกอบการให้เป็นศูนย์

๒.๒ เพื่อประกาศเกียรติคุณและสร้างแรงจูงใจให้แก่สถานประกอบการที่ดำเนินการรณรงค์ลดสถิติการประสบอันตรายจากการทำงานของลูกจ้างในสถานประกอบการให้เป็นศูนย์

๓. คุณสมบัติผู้เสนอราคา

๓.๑ มีความสามารถตามกฎหมาย

๓.๒ ไม่เป็นบุคคลล้มละลาย

๓.๓ ไม่อยู่ระหว่างเลิกกิจการ

๓.๔ ไม่เป็นบุคคลซึ่งอยู่ระหว่างถูกระงับการยื่นข้อเสนอหรือทำสัญญากับหน่วยงานของรัฐไว้ชั่วคราวเนื่องจากเป็นผู้ที่ไม่ผ่านเกณฑ์การประเมินผลปฏิบัติงานของผู้ประกอบการตามระเบียบที่รัฐมนตรีว่าการกระทรวงการคลังกำหนด ตามที่ประกาศเผยแพร่ในระบบเครือข่ายสารสนเทศของกรมบัญชีกลาง

๓.๕ ไม่เป็นบุคคลซึ่งถูกระงับชื่อไว้ในบัญชีผู้ทำงานและได้แจ้งเวียนชื่อให้เป็นผู้ทำงานของหน่วยงานของรัฐในระบบเครือข่ายสารสนเทศของกรมบัญชีกลาง ซึ่งรวมถึงนิติบุคคลที่ผู้ทำงานเป็นหุ้นส่วน ผู้จัดการ กรรมการ ผู้จัดการ ผู้บริหาร ผู้ที่มีอำนาจในการดำเนินในกิจการนั้นด้วย

วรลักษณ์ ศรี๖



พิภพจตุร์ ชัยวาท

(๔.๑) กรณีที่ผู้ยื่นข้อเสนอเป็นหน่วยงานของรัฐ

(๔.๒) นิติบุคคลที่จัดตั้งขึ้นตามกฎหมายไทยที่อยู่ระหว่างการฟื้นฟูกิจการตามพระราชบัญญัติล้มละลาย (ฉบับที่ ๑๐) พ.ศ. ๒๕๖๑

๓.๑๓ ผู้ยื่นข้อเสนอต้องมีผลงานประเภทเดียวกันกับงานจ้างดังกล่าว มีผลงานย้อนหลังไม่เกิน ๓ ปี (นับถึงวันที่ยื่นข้อเสนอ) อย่างน้อยจำนวน ๑ ผลงาน โดยมีมูลค่าในสัญญาเดียวกันไม่น้อยกว่า ๓๐๐,๐๐๐ บาท (สามแสนบาทถ้วน) และเป็นสัญญาที่แล้วเสร็จ ซึ่งส่งมอบงานและตรวจรับเรียบร้อยแล้ว โดยจะต้องยื่นหลักฐานสำเนาหนังสือรับรองผลงานและสำเนาสัญญาพร้อมรับรองสำเนาถูกต้องในวันที่ยื่นเสนอราคา

๔. คุณสมบัติเฉพาะของพัสดุที่จะดำเนินการจ้าง

๔.๑ โฉร่างวัล จำนวน ๕๐๐ อัน แบ่งออกเป็น ๔ ระดับ ได้แก่

๑. ระดับทองแดง

๒. ระดับเงิน

๓. ระดับทอง

๔. ระดับแพลทินัม

ทั้งนี้ สสปท. ขอสงวนสิทธิ์ในการเปลี่ยนแปลงหรือปรับลดปริมาณงานและปริมาณเงินตามสัญญาหรือข้อตกลงที่ได้ลงนามแล้วระหว่าง สสปท. และผู้รับจ้าง ตามจำนวนผู้ผ่านเกณฑ์พิจารณาในแต่ละระดับ แต่การเปลี่ยนแปลงดังกล่าวจะไม่เกินกว่าจำนวนที่กำหนดไว้ตามข้อ ๔.๑ ในขอบเขตงานข้างต้น

โดยมีส่วนประกอบของโฉร่างวัล ดังนี้

๔.๑.๑ ฐานโฉร่างวัล ลักษณะเป็นรูปทรงสี่เหลี่ยมคางหมู ทำด้วยวัสดุเรซินสีดำ มีขนาดความสูง (รวมขอบบนของฐานโล่) ๙ เซนติเมตร มีความหนาของวัสดุเรซินไม่น้อยกว่า ๒.๕ มิลลิเมตร มีความคงทนแข็งแรงไม่หลุดแตกหรือแยกออกจากกันเมื่อนำมาประกอบเข้าด้วยกันและมีน้ำหนักเบา มีรายละเอียดดังนี้

๔.๑.๑.๑ ฐานโฉร่างวัลด้านบน มีขนาดความสูง ๑.๕ เซนติเมตร และมีความยาว ๙ เซนติเมตร รายละเอียดตามเอกสารแนบท้าย

๔.๑.๑.๒ ฐานโฉร่างวัลด้านหน้า มีขนาดความสูง ๗.๕ เซนติเมตร และมีความยาวฐานบน ๙ เซนติเมตร และความยาวฐานล่าง ๑๕ เซนติเมตร พร้อมทั้งใส่ข้อความด้วยวิธีการยิงเลเซอร์ลงด้วยสีทองที่มีความชัดเจนคงทน รูปแบบอักษร ขนาดตัวอักษรสามารถปรับเปลี่ยนได้ตามความเหมาะสม และได้รับความเห็นชอบจากสถาบันส่งเสริมความปลอดภัยฯ รายละเอียดตามเอกสารแนบท้าย

๔.๑.๑.๓ ฐานโฉร่างวัลด้านข้าง มีขนาดความสูง ๙ เซนติเมตร มีความกว้างของฐานด้านบน ๕ เซนติเมตร และมีความกว้างของฐานด้านล่าง ๘ เซนติเมตร รายละเอียดตามเอกสารแนบท้าย

๔.๑.๑.๔ ฐานโล่ด้านหลัง ติดสติ๊กเกอร์รหัสของระดับรางวัลที่มีความคงทน ไม่หลุดลอกง่าย ขนาดของสติ๊กเกอร์และตัวอักษรให้เป็นไปตามความเหมาะสมสามารถมองเห็นได้อย่างชัดเจน รายละเอียดตามเอกสารแนบท้าย

ผู้รับจ้างต้องออกแบบและผลิตโฉร่างวัลตัวอย่างพร้อมข้อความบนฐานโฉร่างวัล ให้ครบถ้วนตามรายการดังกล่าว ส่งให้สถาบันส่งเสริมความปลอดภัยฯ ตรวจสอบและแก้ไขก่อนการผลิตจริง ภายใน ๕ วันทำการนับถัดจากวันที่ได้รับแจ้งจาก สสปท.

๔.๑.๒ ตัวโฉร่างวัล มีลักษณะเป็นรูปทรงลาดลายแบบไทย ทำด้วยวัสดุอะคริลิกสีใส มีความสูงจากฐานโฉร่างวัลด้านบน ๒๖.๕ เซนติเมตร มีความหนา ๒ เซนติเมตร มีความคงทนแข็งแรงไม่หลุดหรือแยกออกจากกันและมีน้ำหนักเบา รายละเอียดดังนี้

๔.๑.๒.๑ ลักษณะตัวโล่รางวัล ทำด้วยอะคริลิคสีใสทำลวดลายบนผิวอะคริลิคด้วยเครื่องยิงเลเซอร์ รายละเอียดตามเอกสารแนบท้าย

ส่วนของรูปทรงและลวดลาย ตัดรูปทรงและทำลวดลายด้วยเครื่องยิงเลเซอร์ รายละเอียดตามเอกสารแนบท้าย

ส่วนของวงกลม มีเส้นผ่านศูนย์กลาง ๙ เซนติเมตร พร้อมติดด้วยสติ๊กเกอร์ชนิดติดอะคริลิค บริเวณกึ่งกลางของวงกลม สีของสติ๊กเกอร์แบ่งตามระดับ ดังนี้ ระดับทองแดง สีทองแดง,ระดับเงิน สีเงิน, ระดับทอง สีทอง,ระดับแพลทินัม สีแพลทินัม เส้นผ่านศูนย์กลางของสติ๊กเกอร์ขนาด ๖ เซนติเมตร มีความคงทนไม่ลอกหรือหลุด พร้อมพิมพ์ข้อความ Zero Accident Campaign 2026 ลงบนสติ๊กเกอร์ดังกล่าว โดยใช้อักษรสีขาว รายละเอียดตามเอกสารแนบท้าย

๔.๑.๒.๒ สัญลักษณ์รูปตัว Z

ตัวอักษร ทำจากอะคริลิคสีใส มีความสูง ๔ เซนติเมตร มีความยาว ๔ เซนติเมตร ลงสีตามระดับของรางวัล ดังนี้

ระดับทองแดง สีทองแดง

ระดับเงิน สีเงิน

ระดับทอง สีทอง

ระดับแพลทินัม สีแพลทินัม

รายละเอียดตามเอกสารแนบท้าย

ผู้รับจ้างต้องออกแบบและผลิตตัวโล่รางวัลตัวอย่าง ให้ครบถ้วนตามรายการดังกล่าว เพื่อส่งให้สถาบันส่งเสริมความปลอดภัยฯ ตรวจสอบและแก้ไขก่อนการผลิตจริง ภายในระยะเวลาที่กำหนด

ผู้รับจ้างสามารถปรับลด เพิ่มขนาด ปรับแก้ลวดลายรูปทรงหรืออื่น ๆ ได้ตามความเหมาะสม และได้รับความเห็นชอบจากสถาบันส่งเสริมความปลอดภัยฯ

๔.๒ กล่องบรรจุภัณฑ์สำหรับใส่โล่รางวัล จำนวน ๕๐๐ กล่อง โดยมีรายละเอียดดังนี้ การเปลี่ยนแปลงตามจำนวนผู้ผ่านเกณฑ์พิจารณาในแต่ละระดับ แต่ไม่เกินจำนวนการประมาณการข้างต้น

๔.๒.๑ กล่องบรรจุภัณฑ์เป็นชนิดกล่องกระดาษ ด้านในกล่องกรุกำมะหยี่สีน้ำเงิน

๔.๒.๒ มีความสูงไม่น้อยกว่า ๘.๕ เซนติเมตร ความยาวไม่น้อยกว่า ๓๘.๕ เซนติเมตร และมีความกว้างไม่น้อยกว่า ๒๐.๕ เซนติเมตร

๔.๒.๓ ภายในกล่อง ทำเป็นบล็อกที่สามารถใส่โล่รางวัลที่ห่อด้วยพลาสติกกันกระแทกได้พอดี เพื่อป้องกันการกระแทกและการชำรุดของโล่รางวัล

๔.๒.๔ ด้านหลังของกล่องบรรจุภัณฑ์ ติดสติ๊กเกอร์ตามระดับโล่รางวัลที่มุมล่างขวาของกล่อง

๔.๓ ใบประกาศเกียรติคุณ จำนวน ๒,๑๐๐ แผ่น โดยมีรายละเอียดดังนี้

๔.๓.๑ ใช้กระดาษชนิดการ์ดขาว ที่มีความหนา ๑๘๐ กรัม ความกว้าง ๒๑ เซนติเมตร และมีความยาว ๒๙.๗ เซนติเมตร

๔.๓.๒ พิมพ์ข้อความภาษาไทย และพิมพ์ข้อความภาษาอังกฤษ โดยแบ่งตามระดับรางวัล ดังนี้

ว.ล.ก.ค.ค. ๙๖

[Signature]

๔
พิชิตพงษ์ ใจสงบ

ระดับต้น พิมพ์ข้อความภาษาไทย พิมพ์ข้อความภาษาอังกฤษ
ระดับทองแดง พิมพ์ข้อความภาษาไทย พิมพ์ข้อความภาษาอังกฤษ
ระดับเงิน พิมพ์ข้อความภาษาไทย พิมพ์ข้อความภาษาอังกฤษ
ระดับทอง พิมพ์ข้อความภาษาไทย พิมพ์ข้อความภาษาอังกฤษ
ระดับแพลทินัม พิมพ์ข้อความภาษาไทย พิมพ์ข้อความภาษาอังกฤษ

ทั้งนี้ สสพท. ขอสงวนสิทธิ์ในการเปลี่ยนแปลงหรือปรับลดปริมาณงานและปริมาณเงินตามสัญญา หรือข้อตกลงที่ได้ลงนามแล้วระหว่าง สสพท. และผู้รับจ้าง ตามจำนวนผู้ผ่านเกณฑ์พิจารณาในแต่ละระดับ แต่การเปลี่ยนแปลงดังกล่าวจะไม่เกินกว่าจำนวนที่กำหนดไว้ตามข้อ ๔.๓ ในขอบเขตงานข้างต้น

พิมพ์ข้อความด้วยหมึกเลเซอร์ชนิดสี ๔ สี ที่มีความคมชัด พร้อมทั้งพิมพ์ลายน้ำ ตราสัญลักษณ์ที่กำหนดลงบนพื้นหลังบริเวณกึ่งกลางของใบประกาศเกียรติคุณ ตามระดับรางวัลโดยใช้สี ดังนี้

ระดับต้น สีเขียว
ระดับทองแดง สีทองแดง
ระดับเงิน สีเงิน
ระดับทอง สีทอง
ระดับแพลทินัม สีแพลทินัม

รูปแบบและขนาดของอักษรสามารถปรับเปลี่ยนได้ตามความเหมาะสมและได้รับความเห็นชอบจาก สถาบันส่งเสริมความปลอดภัยฯ รายละเอียดตามเอกสารแนบท้าย

ผู้รับจ้างต้องออกแบบและผลิตใบประกาศเกียรติคุณตัวอย่าง ให้ครบถ้วนตามรายการดังกล่าว เพื่อส่งให้สถาบันส่งเสริมความปลอดภัยฯ ตรวจสอบและแก้ไขก่อนการผลิตจริง ภายในระยะเวลาที่กำหนด

๔.๔ แฟ้มสำหรับใส่ใบประกาศเกียรติคุณ จำนวน ๒,๑๐๐ แฟ้ม สำหรับใส่ใบประกาศเกียรติคุณ อาจมีการเปลี่ยนแปลงตามจำนวนผู้ผ่านเกณฑ์พิจารณาในแต่ละระดับ แต่ไม่เกินจำนวนการประมาณการข้างต้น โดยมีรายละเอียดดังนี้

๔.๔.๑ ทำด้วยผ้าไหมเทียมสีฟ้า หรือวัสดุอื่นที่เทียบเท่า มีความกว้างไม่น้อยกว่า ๒๒ เซนติเมตร และมีความยาวไม่น้อยกว่า ๓๑ เซนติเมตร

๔.๔.๒ ปกแฟ้ม บริเวณกึ่งกลางของปกแฟ้มใส่ตราสัญลักษณ์วงกลม ทำจากวัสดุโลหะชุบทอง บิมตราสัญลักษณ์ มีเส้นผ่านศูนย์กลางไม่น้อยกว่า ๑.๕ นิ้ว

๔.๔.๓ ภายในแฟ้ม สามารถใส่ใบประกาศเกียรติคุณได้ จำนวน ๑ แผ่น และมีที่ยึดสำหรับป้องกันไม่ให้ใบประกาศหล่นหรือสูญหาย

ผู้รับจ้างต้องผลิตแฟ้มพร้อมใบประกาศเกียรติคุณตัวอย่าง ให้ครบถ้วนตามรายการดังกล่าว เพื่อส่งให้สถาบันส่งเสริมความปลอดภัยฯ ตรวจสอบและแก้ไขก่อนการผลิต ๕ วันทำการนับถัดจากวันที่ได้รับแจ้งจาก สสพท.

๔.๕ ผู้รับจ้าง จะต้องจัดทำและผลิตโล่รางวัลจำนวน ๔ ชั้น ๔ ระดับ พร้อมกล่องใส่โล่ และใบประกาศพร้อมแฟ้มสำหรับใส่ใบประกาศเกียรติคุณจำนวน ๕ ชั้น ๕ ระดับ ตามข้อ ๔.๑ - ๔.๔ ส่งมอบเพื่อให้ สสพท. พิจารณา ก่อนการส่งผลิตจริง

๔.๖ ผู้รับจ้าง จะต้องจัดหาอุปกรณ์สำหรับป้องกันการหัก/หลุด/แตก ของโล่รางวัล จำนวน ๔ ชุด เช่น กาวติดอะคริลิค และอุปกรณ์อื่นๆ ที่จำเป็นและมีความเหมาะสมกับวัสดุ

ว.ล.ก.ช.น. ๘๖๕



๕
พิจาณอยู่ ช่าง

ผู้ขาย ต้องทำสัญญาจะซื้อจะขายแบบราคาคงที่ไม่จำกัดปริมาณ ตามแบบสสพ. กำหนด

๕. ระยะเวลาการส่งมอบ

ภายในวันที่ ๓๐ มิถุนายน ๒๕๖๙

๖. หลักเกณฑ์ในการพิจารณาคัดเลือกข้อเสนอ

เกณฑ์ราคา

๗. วงเงินงบประมาณ

ภายในวงเงิน ๘๐๐,๐๐๐ บาท (แปดแสนบาทถ้วน)

๘. งานวัดงานและการจ่ายเงิน

งวดที่ ๑ ผู้รับจ้างต้องส่งมอบงานตามที่ สสพ. กำหนด และจะทำการชำระเงินตามจำนวนของที่ได้ส่งมอบจริง ภายในวันที่ ๑๕ พฤษภาคม ๒๕๖๙ ดังนี้

- โฉรงวัลพร้อมกล่องบรรจุภัณฑ์สำหรับใส่โฉรงวัล ในระดับแพลทินัม ระดับทอง (ถ้ามี) โดยจัดโฉรงวัลที่ห่อด้วยพลาสติกกันกระแทกลงในกล่องบรรจุภัณฑ์สำหรับใส่โฉรงวัล ติดสติ๊กเกอร์ห่อโฉรงวัลบนโฉรงวัลและกล่องบรรจุภัณฑ์สำหรับนับใส่โฉรงวัลและบรรจุลงกล่องบรรจุภัณฑ์เรียงลำดับตามรหัสโฉรงวัล จำนวนโฉรงวัลพร้อมกล่องบรรจุภัณฑ์อาจมีการเปลี่ยนแปลงตามจำนวนผู้ผ่านเกณฑ์พิจารณาในแต่ละระดับ

- ใบประกาศเกียรติคุณพร้อมแฟ้มใส่ใบประกาศ ในระดับแพลทินัม ระดับทอง (ถ้ามี) โดยจัดใบประกาศเกียรติคุณลงในแฟ้มสำหรับใส่ใบประกาศ ๑ แฟ้ม ประกอบด้วย ใบประกาศเกียรติคุณพิมพ์ภาษาไทย จำนวน ๑ แผ่น (ใส่ที่ด้านบน) และใบประกาศเกียรติคุณพิมพ์ภาษาอังกฤษ จำนวน ๑ แผ่น (ใส่ที่ด้านล่าง) ห่อแฟ้มด้วยของพลาสติกใสและติดสติ๊กเกอร์ห่อโฉรงวัล บรรจุลงกล่องบรรจุภัณฑ์เรียงลำดับตามรหัสโฉรงวัล จำนวนใบประกาศเกียรติคุณพร้อมแฟ้มอาจมีการเปลี่ยนแปลงตามจำนวนผู้ผ่านเกณฑ์พิจารณาในแต่ละระดับ

- อุปกรณ์สำหรับป้องกันการหัก/ชำรุด แตก ของโฉรงวัลจำนวน ๒ ชุด

งวดที่ ๒ ผู้รับจ้างต้องส่งมอบงานตามที่ สสพ. กำหนด และจะทำการชำระเงินตามจำนวนของที่ได้ส่งมอบจริง ภายในวันที่ ๓๐ มิถุนายน ๒๕๖๙ ดังนี้

- โฉรงวัลพร้อมกล่องบรรจุภัณฑ์สำหรับใส่โฉรงวัล ในระดับทองแดง ระดับเงิน ระดับทอง โดยจัดโฉรงวัลที่ห่อด้วยพลาสติกกันกระแทกลงในกล่องบรรจุภัณฑ์สำหรับใส่โฉรงวัล ติดสติ๊กเกอร์ห่อโฉรงวัลบนโฉรงวัลและกล่องบรรจุภัณฑ์สำหรับนับใส่โฉรงวัลและบรรจุลงกล่องบรรจุภัณฑ์เรียงลำดับตามรหัสโฉรงวัล จำนวนโฉรงวัลพร้อมกล่องบรรจุภัณฑ์อาจมีการเปลี่ยนแปลงตามจำนวนผู้ผ่านเกณฑ์พิจารณาในแต่ละระดับ

- ใบประกาศเกียรติคุณพร้อมแฟ้มใส่ใบประกาศ ในระดับต้น ระดับทองแดง ระดับเงิน ระดับทอง โดยจัดใบประกาศเกียรติคุณลงในแฟ้มสำหรับใส่ใบประกาศ ๑ แฟ้ม ประกอบด้วย ใบประกาศเกียรติคุณพิมพ์ภาษาไทย จำนวน ๑ แผ่น (ใส่ที่ด้านบน) และใบประกาศเกียรติคุณพิมพ์ภาษาอังกฤษ จำนวน ๑ แผ่น (ใส่ที่ด้านล่าง) ห่อแฟ้มด้วยของพลาสติกใสและติดสติ๊กเกอร์ห่อโฉรงวัล บรรจุลงกล่องบรรจุภัณฑ์เรียงลำดับตามรหัสโฉรงวัล จำนวนใบประกาศเกียรติคุณพร้อมแฟ้มอาจมีการเปลี่ยนแปลงตามจำนวนผู้ผ่านเกณฑ์พิจารณาในแต่ละระดับ

- อุปกรณ์สำหรับป้องกันการหัก/ชำรุด แตก ของโฉรงวัลจำนวน ๒ ชุด

ว.ล.ช.ช. ๘๕๕

[Signature]

๖
พืศาลอสุ์ ชิงจน

๙. ค่าปรับ

กรณีผู้รับจ้างไม่สามารถดำเนินการให้แล้วเสร็จภายในระยะเวลาที่กำหนดไว้ในสัญญาจ้าง และผู้ว่าจ้างมิได้บอกเลิกสัญญาจ้าง ผู้รับจ้างจะต้องชำระค่าปรับให้แก่ผู้ว่าจ้างเป็นรายวันในอัตราร้อยละ ๐.๑๐ ของค่าจ้างทั้งหมดตามสัญญา แต่ต้องไม่น้อยกว่าวันละ ๑๐๐ บาท

๑๐. การรับประกันชำรุดบกพร่อง

ผู้รับจ้างต้องรับประกันความชำรุดบกพร่องของงานจ้างที่เกิดขึ้นจากการผลิต ขนส่ง เคลื่อนย้าย ภายในระยะเวลา ๓๐ (สามสิบ) วัน นับถัดจากวันที่ สถาบันส่งเสริมความปลอดภัยได้รับพัสดุเรียบร้อยแล้ว หากพัสดุเกิดความชำรุด แตก หัก ผู้รับจ้างต้องรีบจัดการซ่อมแซมแก้ไขให้ใช้การได้ดังเดิมภายใน ๑๐ วัน นับจากวันที่ได้รับแจ้งความชำรุดบกพร่อง

ขอทราบข้อมูลเพิ่มเติมได้ที่ สถาบันส่งเสริมความปลอดภัย อาชีวอนามัย และสภาพแวดล้อมในการทำงาน (องค์การมหาชน) เลขที่ ๑๘ ถนนบรมราชชนนี แขวงฉิมพลี เขตตลิ่งชัน กรุงเทพฯ ๑๐๑๗๐

หมายเลขโทรศัพท์ ๐๒ ๔๔๘ ๙๑๑๑ ต่อ ๕๐๘,๕๑๐ , ๐๖ ๑๔๒๐ ๑๓๗๓

นายศุภชัย แสงพวง

นางสาวสุชัญญา ปิตียะ

นางสาวนิรัชชา มูลสุวรรณ

ว.ส.ก.ช. ๗๖



๗

พืษางอู่ ช่าง

เอกสารแนบท้าย ภาคผนวก
รายละเอียด
โล่รางวัลและใบประกาศเกียรติคุณ

โล่รางวัลโครงการการรณรงค์ลดสถิติการประสบอันตรายจากการทำงานให้เป็นศูนย์



วลัดภณ ๘๕๖

วิกรม

๘
วิกรม ๘๕๖

๑.ขนาดของโลโก้

๑.๑.ฐานของโลโก้



ตัวอย่างรายละเอียดบนโลโก้
*ขนาดปรับให้เหมาะสม

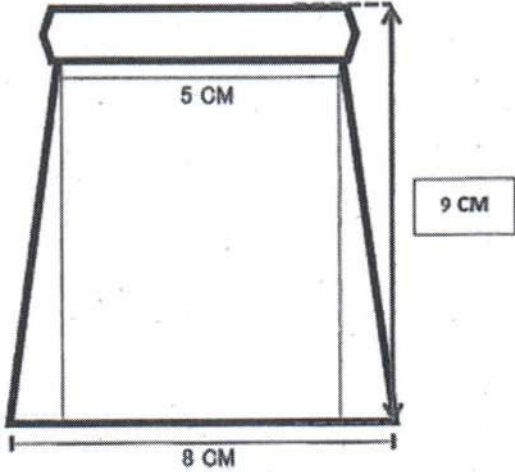

ขนาดฐานโลโก้รางวัล(ด้านข้าง)

ว.ล.ก.ช.น. ๘๘/๕

[Handwritten signature]

พ.จ.ส.อ.จ. ช.จ.ก.

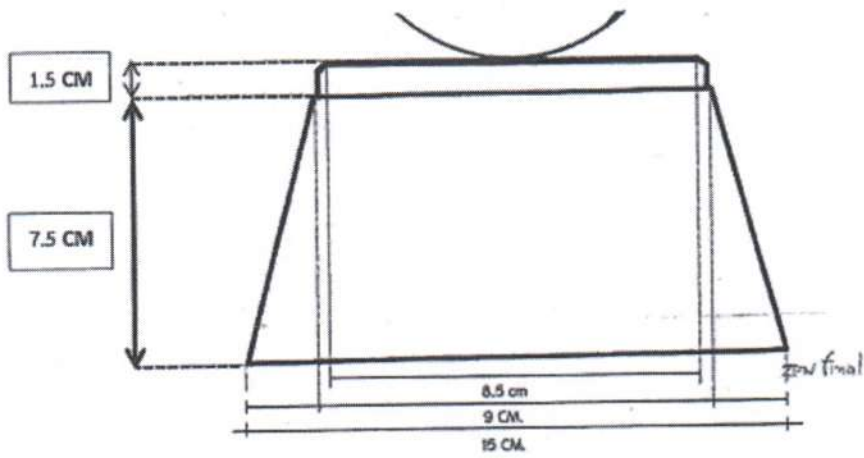

ขนาดฐานโล่รางวัล(ด้านหน้า)



ข้อความบนฐานโล่รางวัลยึงด้วยเลเซอร์ลงสีทอง



ฐานโล่รางวัลด้านหลัง

ว.เล็กชนก ๘๗/๖

(Handwritten signature)

นิตยาณัฐ วิจารณ์

“ข้อความบนฐานโล่รางวัล”

โครงการรณรงค์ลดสถิติการประสบนันตรายจากการทำงานให้เป็นศูนย์

ประจำปี พ.ศ.๒๕๖๗



กระทรวงแรงงาน

ขอประกาศเกียรติคุณเพื่อแสดงว่า

บริษัท

ได้รับประกาศเกียรติคุณระดับ

กิจกรรมการรณรงค์ลดสถิติอุบัติเหตุจากการทำงานให้เป็นศูนย์ ประจำปี ๒๕๖๗

ให้ไว้ ณ วันที่ ๐๙ มิถุนายน ๒๕๖๗

(.....)

นายกรัฐมนตรี

ตัวใหญ่หนา

เว้นวรรค
ก่อนใส่เลข

ว.ลักษณะ ๗/๖

นิตยาณัฐ ช่างก

๑.ขนาดของโลโก้

๑.๓ พื้นฐานของโลโก้

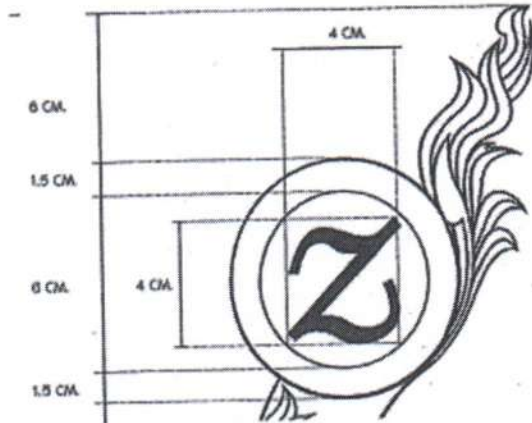

ใส่ข้อความ "ZERO ACCIDENT CAMPAIGN 2026" บนสติ๊กเกอร์



สีของสัญลักษณ์ตัว z บนโลโก้รางวัลแบ่งตามระดับดังนี้

- | | |
|------------------|------------|
| 1. ระดับทองแดง | สีทองแดง |
| 2. ระดับเงิน | สีเงิน |
| 3. ระดับทอง | สีทอง |
| 4. ระดับแพลทินัม | สีแพลทินัม |

ศุภมาส อิศรภักดี

๑.ขนาดของโล่

๑.๔ กล่องใส่รางวัล

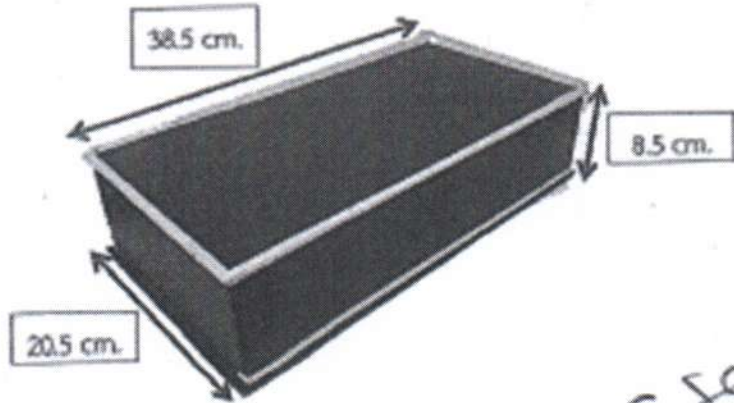
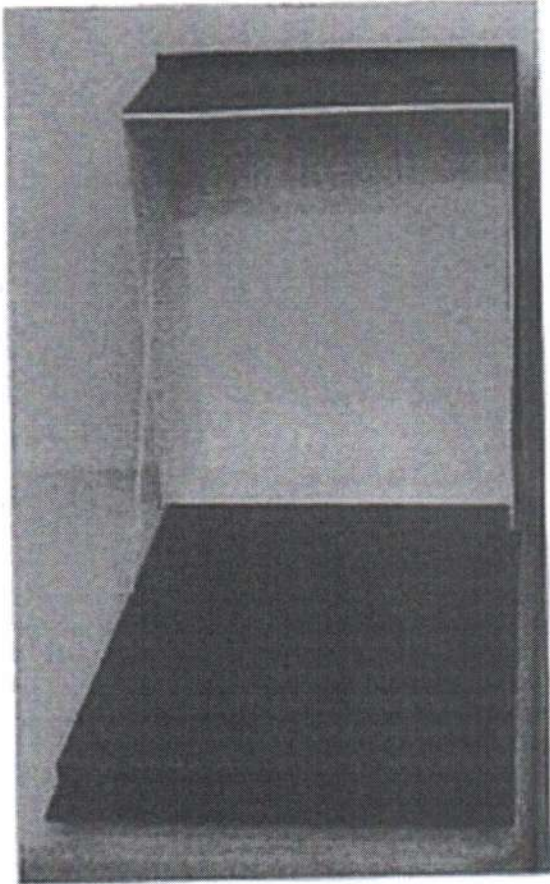

วลักษณ์ ๑๕/๖.

๒/๑๐๗

พิชญ์ ช่าง

๒. ใบประกาศเกียรติคุณ

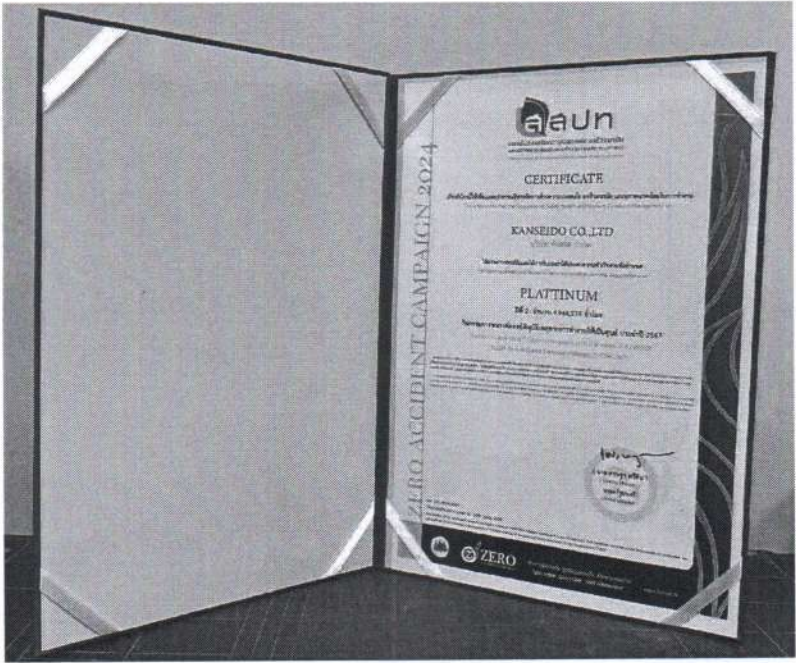

วงฉัตร ๑๕/๖

วิรัตน์

นันทวรรณ งาม

๒.๑ สัญลักษณ์บนใบประกาศเกียรติคุณ



ระดับต้น



ระดับทองแดง



ระดับเงิน



ระดับทอง



ระดับแพลทินัม

ว.ล.ก.ช.ด. ๙๕/๖

นิตยาณัฐ, ช่างบท

๒๒ ข้อความบนใบประกาศเกียรติคุณ

“ข้อความบนฐานโล่รางวัล”

โครงการรณรงค์ลดสถิติการประสบอันตรายจากการทำงานให้เป็นศูนย์
ประจำปี พ.ศ.๒๕๖๙



สถาบันส่งเสริมความปลอดภัย อาชีวอนามัย
และสภาพแวดล้อมในการทำงาน (องค์การมหาชน)

CERTIFICATE

เกียรติบัตรนี้ให้เพื่อแสดงว่าการบริหารจัดการด้านความปลอดภัย อาชีวอนามัย และสภาพแวดล้อมในการทำงาน
This is to certify that the Occupational Safety Health and Working Condition Management of

ตัวใหญ่หนา

ชื่อบริษัท ภาษาอังกฤษ

บริษัท.....

ตัวใหญ่หนา

ได้ผ่านการประเมินและได้การรับรองว่าได้ประสบความสำเร็จตามข้อกำหนด
Has been assessed and found to be in accordance with the requirements of

ตัวใหญ่หนา

PLATTINUM

ปีที่ จำนวน..... ชั่วโมง

กิจกรรมการรณรงค์ลดสถิติอุบัติเหตุจากการทำงานให้เป็นศูนย์ ประจำปี 2569

Platinum Level for 2nd Consecutive Certificate Hour of

T-OSH Zero Accident Campaign Program (T-OSH-ZAC)

ตัวใหญ่หนา

สถานประกอบกิจการได้รับประกาศเกียรติคุณกิจกรรมการรณรงค์ลดสถิติอุบัติเหตุจากการทำงานให้เป็นศูนย์ (Zero Accident Campaign) เป็นการรณรงค์ส่งเสริมให้สถานประกอบกิจการมีความมุ่งมั่นในการป้องกัน การเกิด อุบัติเหตุจากการทำงานบนพื้นฐานแนวคิดที่ว่า "อุบัติเหตุที่มีสาเหตุเกี่ยวข้องกับการทำงานสามารถป้องกันได้" โดยการลดสถิติการประสบอันตรายในสถานประกอบกิจการให้เป็นศูนย์ ผ่านการวางแผนและบริหารจัดการ ความปลอดภัย อาชีวอนามัย และสภาพแวดล้อมในการทำงาน อย่างต่อเนื่อง ยังส่งผลให้เกิดวัฒนธรรมความปลอดภัยเพื่อแรงงานปลอดภัยและสุขภาพอนามัยดี

in respect of provision of Platinum level, the business establishment has received a gold level certificate for 5 consecutive years. The Zero Accident Campaign is a campaign to encourage business establishments to be committed to preventing workplace accidents. Based on the idea that "Accidents related to work can be prevented." by reducing statistics of hazards in business establishments to zero. Through continuous planning and management of safety, occupational health, and working environment. It also results in a safety culture for safe and healthy workers.

ว.วิเศษ ๙๙๖

นิชาวรุ้ง ช่าง



นายรัฐมนตรี

๑๗

ข้อความภาษาอังกฤษบนใบประกาศเกียรติคุณ

ระดับต้น *Basic Level*

ระดับทองแดง *Bronze Level*

ระดับเงิน *Silver Level*

ระดับทอง *Gold Level*

ระดับแพลตินัม *Platinum Level*

EX. *Gold Level, the.....year*

Bronze Level, the..... year

ปีที่ 1 = the 1st year

ปีที่ 2 = the 2nd year

ปีที่ 3 = the 3rd year

ปีที่ 4 = the 4th year

ว.ก.ก.ช.ค. ๒๕๖๒

[Signature]

พินิจอักษร, ๒๕๖๒

๓. แฟ้มสำหรับใส่ใบประกาศเกียรติคุณ

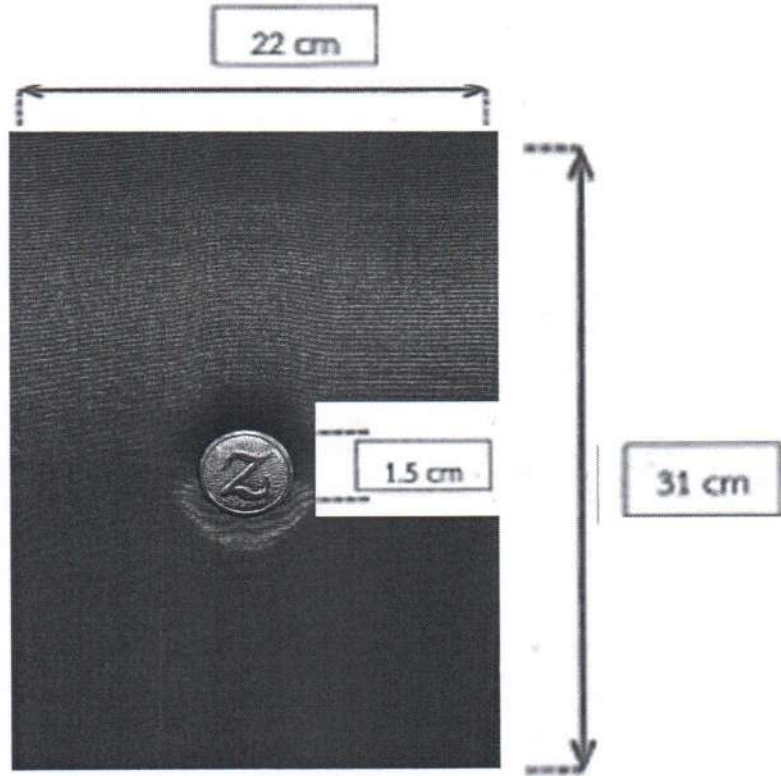

ขนาดใส่แฟ้มใบประกาศเกียรติคุณ

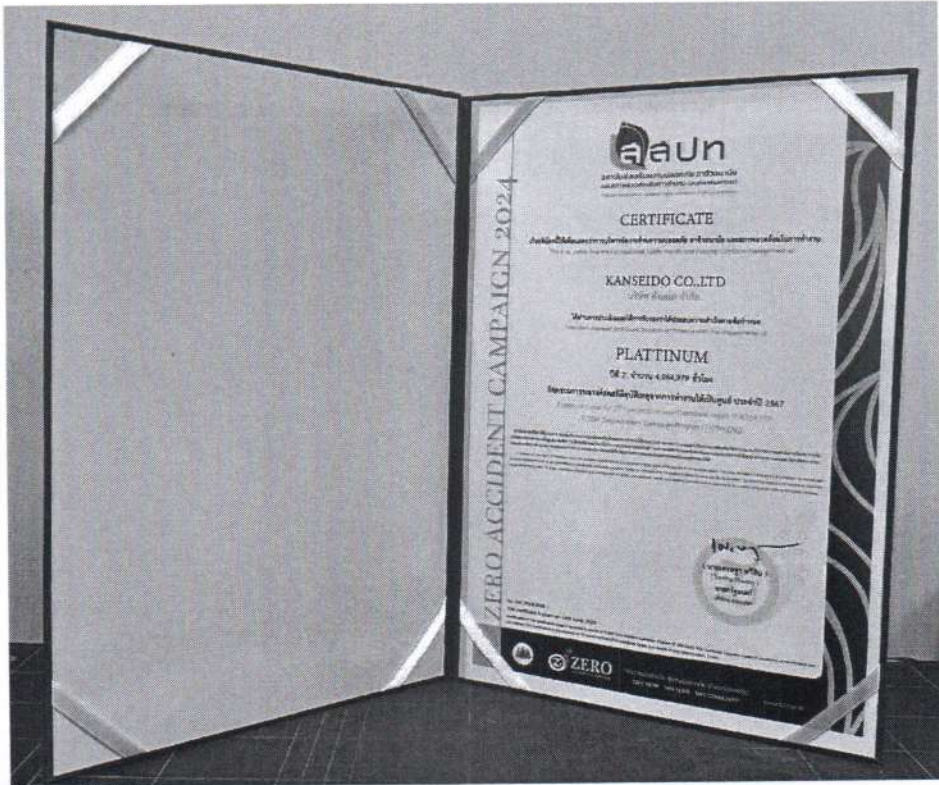

ว.ล.ก.ช.ด. ๗๕/๖

๒/๗๗

จิ.จ.จ.จ.จ. ๗๕๗๗

โล่รางวัลกล่องใส่รางวัลพร้อมใบประกาศเกียรติคุณ



ว.ล.ก.ด.น. ๕๖๖

๕/๖๖๖

๑๗/๗/๖๖, ๖๖๖๖